

LED High Bay

LED HIGH BAY 150W DL GC101 ST

P29944



Luminaria LED High-Bay para instalación colgante con gancho. Proyección uniforme de la luz con ópticas especialmente diseñadas para aplicaciones de cubiertas altas. Reduce los costos de operación y mantenimiento gracias a su eficacia y vida útil.

CARACTERÍSTICAS

Diseño moderno con estructura robusta en aluminio inyectado que brinda una óptima disipación de calor

Chip LED de alta eficiencia, confiabilidad y consistencia de color

Driver de alta calidad, seguridad y fiabilidad

APLICACIONES

Bodegas, hangares, plantas de producción, grandes superficies, áreas deportivas cubiertas. Instalaciones interiores con alturas de montaje considerables



DATOS ÓPTICOS

Temperatura de color	6000 K (DL)
Flujo luminoso	15000 lm
Ángulo de apertura	90°
Tipo de distribución	Directa simétrica
Reproducción de color (IRC)	>70
Vida útil	25000 h L70
Eficacia	100 lm/W

DATOS FÍSICOS

Acabado	Negro
Grado de protección IP IK	IP65 IK08
Dimensiones (ØxH)	296X29mm
Peso [kg]*	1.340 kg
Tipo de montaje	Suspender
Chasis	Aluminio extruido
Temperatura Operación Ta	-25°C ~ +35°C

DATOS ELÉCTRICOS

Potencia de entrada	150 W
Tensión de operación	100-240 V 50/60 Hz
Corriente de entrada	1.5 A @ 100 V
Factor de potencia	>0.9
Distorsión armónica (THD)	<20%
Tipo de driver	Corriente Constante
Atenuable	NO

DIMENSIONES

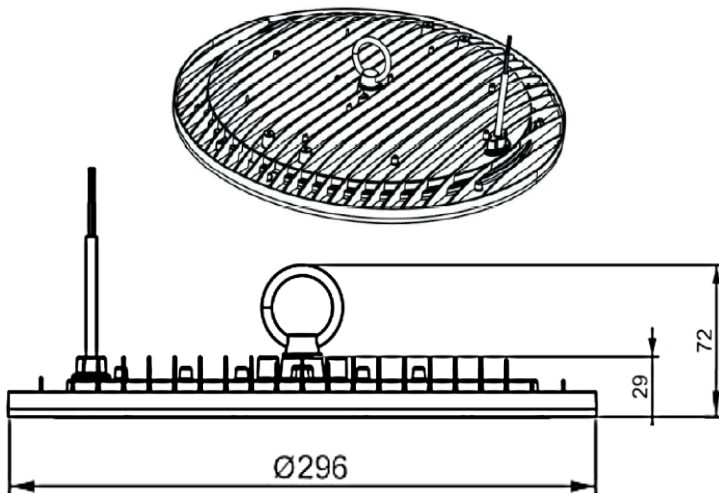

FOTOMETRÍA

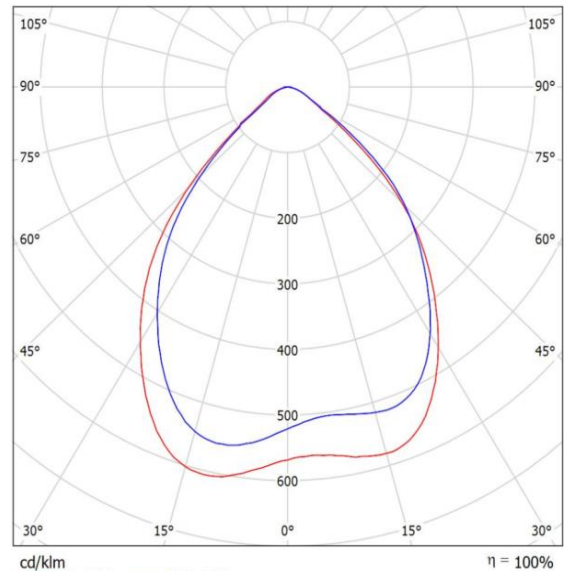

Las características de los productos pueden ser modificadas sin previo aviso según la evolución de la tecnología LED. 10/23.

Producto Ecológico: Permite ahorrar energía comparado con productos tradicionales. Libre de mercurio.