



SYLVANIA
Solar+



INFORMACION GENERAL

Sistema integral de iluminación LED Solar Sylvania, con una estructura unificada que incluye luminaria LED, panel solar, baterías de litio. Esta innovadora tecnología ofrece una forma conveniente y sostenible de iluminar áreas exteriores y senderos con un mínimo de inversión y mantenimiento, pues no requiere un punto eléctrico o conexas a la red de suministro de energía.

CARACTERISTICAS

"Luminaria LED integrada con batería de litio. El kit integrado cuenta con módulos LED y panel solar integrado en el conjunto. Con control remoto que permite diferentes configuraciones de modos de trabajo, tiempo y ajustes del sensor."

APLICACIONES

Alumbrado exterior en parques, senderos peatonales, jardines, terrazas, plazoletas.
Áreas comunes en conjuntos residenciales, industria y comercio.



DATOS OPTICOS

Temperatura de color	6000K (DL)
Flujo luminoso inicial	1650 lm *
Apertura has de luz	90°
Reproducción de color (IRC)	>80
Eficacia Max módulo LED	165 lm/W *
Número de LEDs	136 PCS
Vida útil LED	10.000 hrs
Garantía	1 Año

*Vida util LED L70 LM80 TM2

DATOS FÍSICOS

Acabado housing	NEGRO ABS
Grado de protección	IP54/IK05
Dimensiones (LxWxH)	384x190x64 mm
Peso Kg	1.3 kg
Tipo de montaje	Punta de poste
Temperatura de operación	0°C ~ +40°C
Altura recomendada	3-4 m

DATOS ELECTRICOS

Potencia real	10W
Horas de carga	6-8h/dia*
Humedad relativa	RH 10%-90%
Autonomía	Según programación
Sensor	PIR (Infrarrojo)
Función sensor	encendido/apagado
Rango sensor (Radial)	0-7 m
Máx Protección Sobre-Corrie	4A

DATOS DEL PANEL

Tipo panel solar	SILICIO POLICRISTALINO
Eficiencia Panel [%]	20.0%
Corriente de Operación	1.55 A DC
Tensión de panel Pmax	4.5 V DC
Potencia máxima	7 W
Dimensiones	291x172x4.5mm

DIMENSIONES

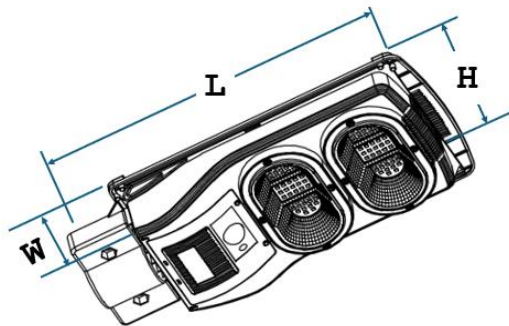

FOTOMETRÍA

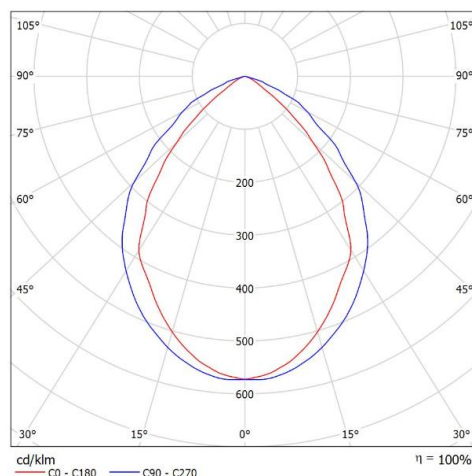



DATOS DE LA BATERÍA

Tipo batería	LiFePO4 32700
Capacidad [Ah]	6 Ah
Tensión nominal	3.2 VDC
Capacidad [Wh]	19.2 Wh
Máx Protección de Sobre-Cor	4 ADC
Topología de Carga	Carga directa
Medición de carga	Basado en tensión
Ciclos de vida	>2000 Ciclos @0.2C

*NOTA IMPORTANTE

*El flujo luminoso puede reducirse por efectos de la temperatura de operación y de la temperatura ambiente.

*El desempeño (lumen inicial, autonomía y tiempo de carga del producto depende de las condiciones particulares de instalación respecto a horas de luz diurna, nubosidad, clima, y sombras proveniente de construcciones y objetos cercanos, y atenuación configurada en el producto.

MODOS DE TRABAJO

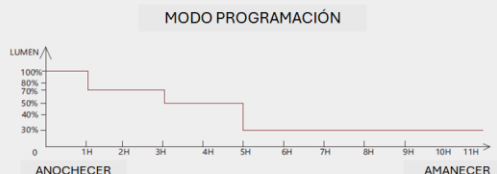
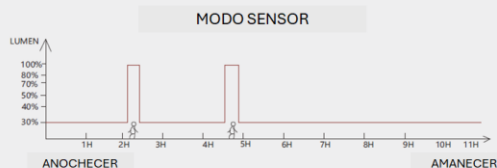

FUNCIONAMIENTO

La luminaria requiere radiación solar para lograr su carga completa, solo así cumplirá con las condiciones ofrecidas en esta ficha técnica. Asegúrese de que la luz solar no sea bloqueada por edificios, árboles o estructuras cercanas.

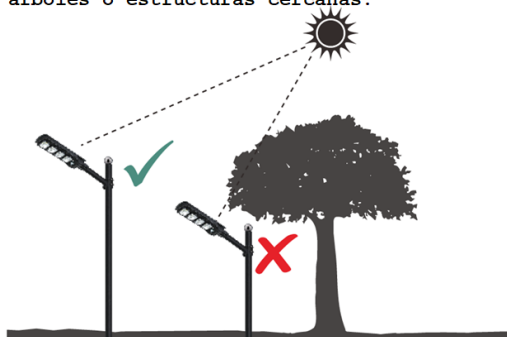

CONTROL REMOTO

Requiere posicionarse a una distancia máxima de 8m del controlador.



- OFF Apagar la luminaria
- 2H Apagar luego de 2 horas de noche
- 4H Apagar luego de 4 horas de noche
- 6H Apagar luego de 6 horas de noche
- Induction Funcionamiento a través de sensor de movimiento.
- always Mantener la luminaria encendida siempre