

SYLVANIA
Solar +



sylvania-colombia.com

COMPONENTES PARA
GENERACIÓN SOLAR
Y SOLUCIONES DE ILUMINACIÓN PARA
**ALUMBRADO PÚBLICO
Y EXTERIORES SOLAR**

Sylvania Colombia
2024-2025

SYLVANIA
Solar+

**La energía
del sol
a tu alcance**

Paneles Solares Fotovoltaicos

*Bodegas Sylvania Colombia
Bogotá - Colombia*



Kits de Generación Solar



kit generación fotovoltaica **On-grid** | PÁG **21**



kit generación fotovoltaica **Off-grid** | PÁG **22**



kit generación fotovoltaica **Off-grid Mini** | PÁG **23**

Inversores

PRODUCTO EXENTO **SIN IVA**



Inversor Solar **On Grid** 2 y 3 fases | PÁG **24**



Inversor Solar **On Grid** | PÁG **25**



Inversor **Híbrido** **On Grid** | PÁG **26**



Inversor Solar **Off Grid** | PÁG **27**

Paneles

PRODUCTO EXENTO **SIN IVA**

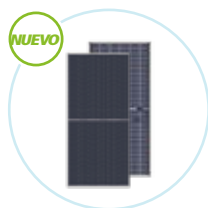

Panel Solar **Tier 1 Bifacial** | PÁG **28**



Panel Solar **Monofacial TopCon** | PÁG **29**

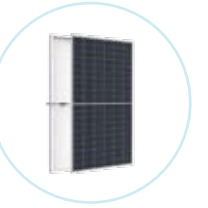

Panel Solar **Monofacial Perc** | PÁG **30**

Baterías



Batería Solar **Litio Rack** | PÁG **31**



Batería Solar **Litio ABS** | PÁG **32**



Batería **Litio (baja potencia)** | PÁG **33**



Batería Solar **Gel Plomo** | PÁG **34**

01. Componentes para GENERACIÓN SOLAR

SYLVANIA

Solar+

ENERGÍA SOSTENIBLE

Reducir el consumo de energía y la huella de carbono de las actividades humanas es una necesidad en la era actual de cambio climático. Los costos de energía incrementan continuamente, así como la necesidad de suministro de energía confiable en aplicaciones tan diversas como la industria, el comercio y las viviendas.



AHORRO EN LA FACTURA ELÉCTRICA
OPTIMIZA LOS COSTOS Y EL CONSUMO DE ENERGÍA



MENOR COSTO DE INSTALACIÓN



INYECCIÓN DE EXCEDENTES

Kit Generación Fotovoltaica

ON-GRID



MANTENIMIENTO REDUCIDO

Diseñado para **ahorrar dinero** y **alimentar dispositivos** dependientes del sistema eléctrico.

Durante el día ...

6am - 6pm

Los paneles solares generan **suficiente energía** para el consumo energético de tu hogar.

Los **excedentes** de energía generada se venden al operador de la red.

AHORRA EN TU FACTURA ELÉCTRICA INYECTANDO A LA RED

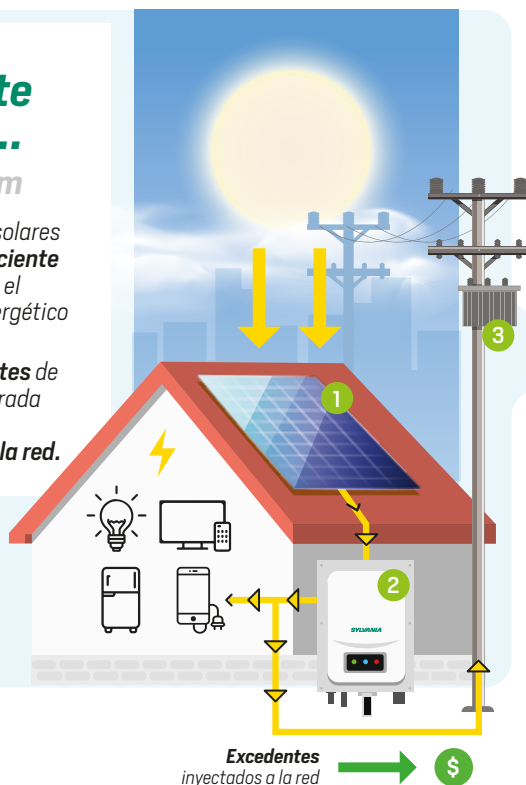

1. Panel Solar 2. Inversor 3. Red AC

Durante la noche ...

6pm - 6am

El consumo de energía eléctrica se suministra desde **la red eléctrica** del operador.

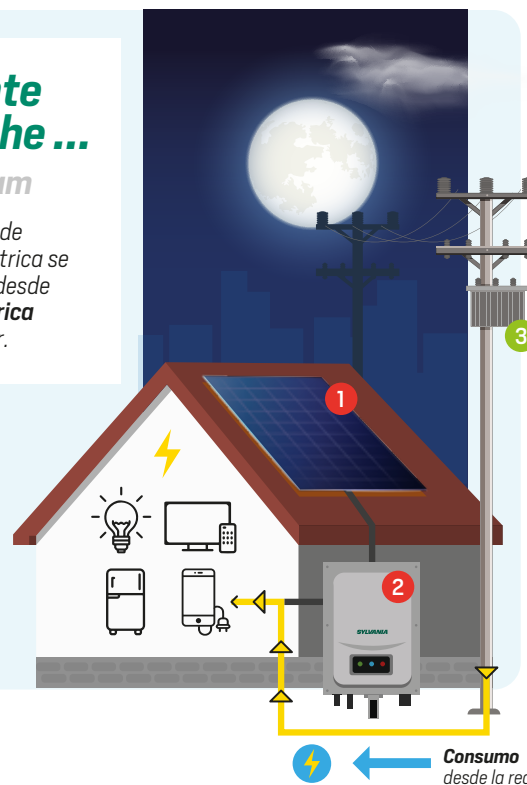

1. Panel Solar 2. Inversor 3. Red AC



ECOLÓGICO

AYUDAN A REDUCIR LA HUELLA DE CARBONO



SUMINISTRO CONTINUO



ADAPTABILIDAD

SISTEMAS DISEÑADOS PARA TODO TIPO DE PROYECTOS DE GENERACIÓN DE PEQUEÑA Y MEDIANA.



INDEPENDENCIA ENERGÉTICA

Kit Generación Fotovoltaica

OFF-GRID

Diseñado para **alimentar dispositivos** en **zonas aisladas**.

Durante el día ...

6am- 6pm

Los paneles solares generan **suficiente energía** para cargar las baterías y suministrar energía a todo tu hogar.

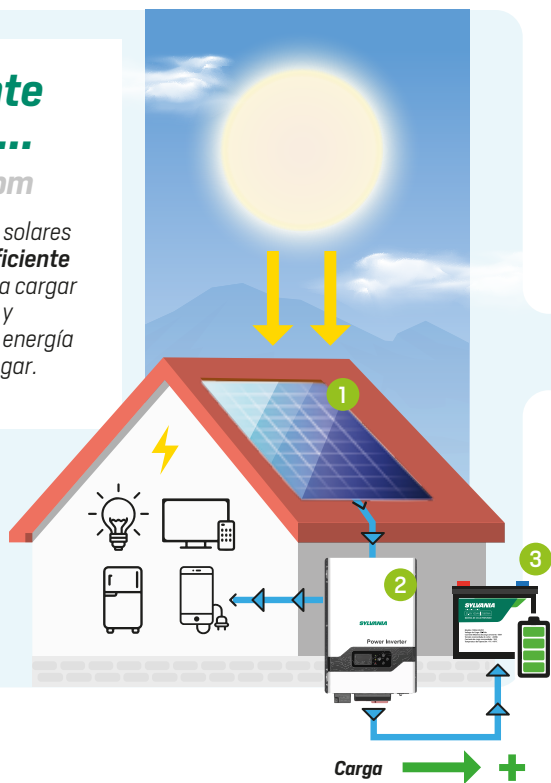

Durante la noche ...

6pm- 6am

Las baterías suministran la **energía almacenada** a tu hogar.

A esto le llamamos **Autonomía**, que corresponde a la **duración de la batería** en horas.



1. Panel Solar 2. Inversor 3. Batería

1. Panel Solar 2. Inversor 3. Batería

¿Cómo elegir el kit solar adecuado?

Para saber qué tipo de Kit solar es el más adecuados para tu hogar, negocio o compañía hay que tener en cuenta los siguientes aspectos:

- 1. Consumo**
Conoce tu consumo energético mensual (kWh/mes) en la factura de energía.
- 2. Kit Solar**
Selecciona tu kit solar **On-grid** u **Off-grid** en la tabla de acuerdo a tu consumo.
- 3. Espacio**
Verifica el espacio necesario en m² para la instalación de los paneles solares.
- 4. Orientación**
Es preferible instalar los paneles solares orientados hacia el sur para maximizar la captación de radiación solar y evitar cualquier sombra que pueda reducir su eficiencia.
- 5. Potencia Máx.**
Para los Kits solares Off-Grid, no se pueden conectar electrodomésticos cuya potencia exceda la capacidad del inversor, ya que este no podrá suministrar la energía necesaria para su funcionamiento.

Conoce el consumo energético en la factura de la luz

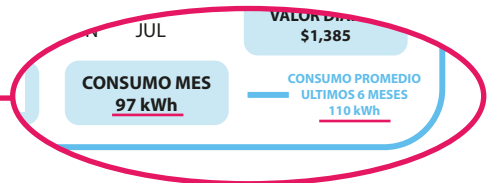
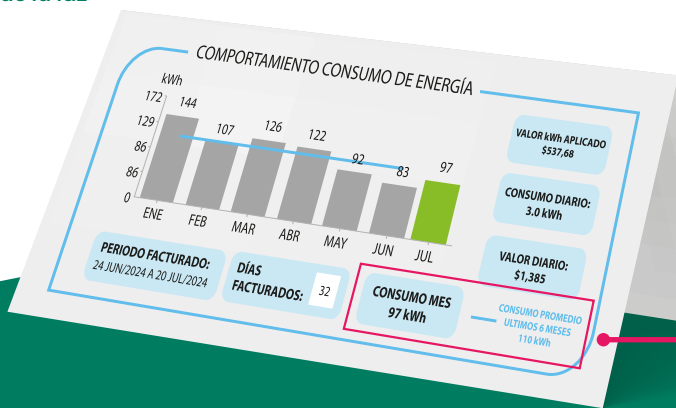

- Identifica el consumo en **kWh (Kilowatts hora)**.
- Compáralo con el rango de consumo de nuestros Kits Solares Sylvania.

Consumos Promedios:

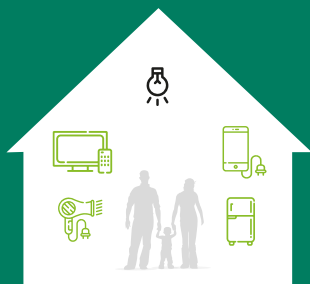

Residencial / Comercial

200 - 3000 kWh-mes
4 - 38 Paneles
3 - 15 kW [inversor]

ON-GRID



Pequeñas y Medianas Empresas / Industrias

3000 - 8700 kWh-mes
46 - 130 Paneles
30 - 50 kW [inversor]

OFF-GRID

52 - 666 kWh-mes
1 - 10 Paneles
600 - 5000W [inversor]

Kit Generación Fotovoltaica ON-GRID

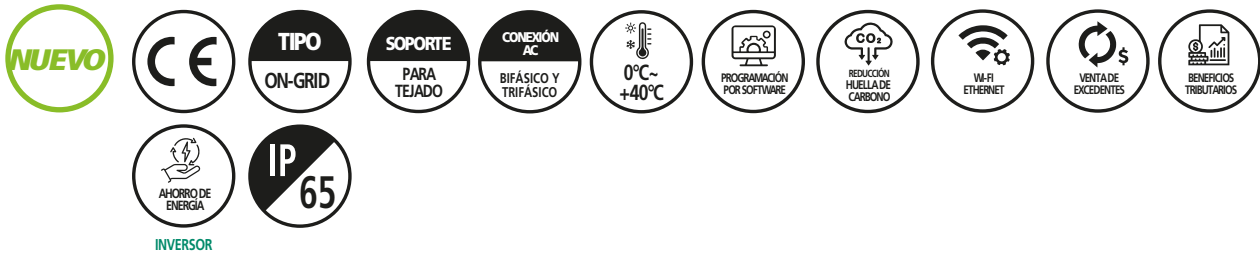

ASPECTOS TÉCNICOS

Kit de generación solar On Grid	Superficie en techo requerida	Paneles		Inversor	
		Potencia	#de paneles	Inversor	Tipo
Residencial					
266 kWh-Mes	10.8 m2	580W	4	3 kW	2 @220V
399 kWh-Mes	16.2 m2	580W	6	3 kW	2 @220V
532 kWh-Mes	21.6 m2	580W	8	6 kW	2 @220V
666 kWh-Mes	27.1 m2	580W	10	6 kW	2 @220V
Residencial / Comercial					
799 kWh-Mes	32.5 m2	580W	12	6 kW	2 @220V
932 kWh-Mes	37.9 m2	580W	14	6 kW	2 @220V
1065 kWh-Mes	43.3 m2	580W	16	10 kW	2 @220V
1597 kWh-Mes	51.7 m2	580W	24	10 kW	2 @220V
1997 kWh-Mes	77.5 m2	580W	30	15 kW	3 @220V
2529 kWh-Mes	96.9 m2	580W	38	15 kW	3 @220V
Pequeñas y medianas empresas					
3062 kWh-Mes	148.5 m2	580W	46	30 kW	3 @220V
3594 kWh-Mes	174.4 m2	580W	54	30 kW	3 @220V
4126 kWh-Mes	200.2 m2	580W	62	30 kW	3 @220V
4659 kWh-Mes	226. m2	580W	70	30 kW	3 @220V
5191 kWh-Mes	251.9 m2	580W	78	50 kW	3 @220V
5724 kWh-Mes	277.7 m2	580W	86	50 kW	3 @220V
6256 kWh-Mes	303.5 m2	580W	94	50 kW	3 @220V
6789 kWh-Mes	329.4 m2	580W	102	50 kW	3 @220V
7321 kWh-Mes	355.2 m2	580W	110	50 kW	3 @220V
7853 kWh-Mes	381. m2	580W	118	50 kW	3 @220V
8253 kWh-Mes	400.4 m2	580W	124	50 kW	3 @220V
8652 kWh-Mes	419.8 m2	580W	130	50 kW	3 @220V

CARACTERÍSTICAS

- Componentes kit solar On Grid:
- Paneles Solar
 - Inversor solar Sylvania
 - Estructura para paneles solares en techo
 - Kit de cables
 - Protecciones electricas
 - Tablero / Cajas de protecciones
 - Otros accesorios

La información contenida corresponde a valores nominales registrados bajo condiciones controladas de tensión y temperatura. Imagen de referencia, Sylvania se reserva el derecho de modificar y/o cambiar este producto o sus especificaciones técnicas sin notificación previa por evolución de la tecnología LED Solar.

Kit Generación Fotovoltaica OFF-GRID

22



ASPECTOS TÉCNICOS



Kit de generación solar On Grid	Superficie requerida	Paneles		Inversor		Baterías		Uso Nocturno
		Potencia panel	#de paneles	Potencia	Tipo	Capacidad	Tipo	
Residencial								
58 kWh-Mes	3.9 m2	665W	1	3000W (24V)	2 Fases +1 Neutro @120/220V	1x200 Ah@12 V	Gel	73%
58 kWh-Mes	3.9 m2	665W	1	3000W (24V)	2 Fases +1 Neutro @120/220V	2x100 Ah@12.8 V	Litio	112%
102 kWh-Mes	6.5 m2	580W	2	3000W (24V)	2 Fases +1 Neutro @120/220V	2x200 Ah@12 V	Gel	91%
102 kWh-Mes	6.5 m2	580W	2	3000W (24V)	2 Fases +1 Neutro @120/220V	2x200 Ah@12.8 V	Litio	131%
117 kWh-Mes	7.8 m2	665W	2	3000W (24V)	2 Fases +1 Neutro @120/220V	2x200 Ah@12 V	Gel	73%
117 kWh-Mes	7.8 m2	665W	2	3000W (24V)	2 Fases +1 Neutro @120/220V	2x100 Ah@25.6 V	Litio	112%
158 kWh-Mes	10.8 m2	450W	4	3000W (24V)	2 Fases +1 Neutro @120/220V	4x100 Ah@12.8 V	Litio	77%
158 kWh-Mes	10.8 m2	450W	4	3000W (24V)	2 Fases +1 Neutro @120/220V	3x100 Ah@25.6 V	Litio	126%
204 kWh-Mes	12.9 m2	580W	4	5000W (48V)	2 Fases +1 Neutro @120/220V	3x100 Ah@25.6 V	Litio	93%
204 kWh-Mes	12.9 m2	580W	4	5000W (48V)	2 Fases +1 Neutro @120/220V	2x100 Ah@48 V	Litio	121%
305 kWh-Mes	19.4 m2	580W	6	5000W (48V)	2 Fases +1 Neutro @120/220V	3x100 Ah@48 V	Litio	121%
305 kWh-Mes	19.4 m2	580W	6	5000W (48V)	2 Fases +1 Neutro @120/220V	2x100 Ah@48 V	Litio	74%
407 kWh-Mes	25.8 m2	580W	8	5000W (48V)	2 Fases +1 Neutro @120/220V	3x100 Ah@48 V	Litio	86%
407 kWh-Mes	25.8 m2	580W	8	5000W (48V)	2 Fases +1 Neutro @120/220V	4x100 Ah@48 V	Litio	121%
Comercial								
509 kWh-Mes	32.3 m2	580W	10	5000W (48V)	2 Fases +1 Neutro @120/220V	3x100 Ah@48 V	Litio	65%
509 kWh-Mes	32.3 m2	580W	10	5000W (48V)	2 Fases +1 Neutro @120/220V	5x100 Ah@48 V	Litio	121%

CARACTERÍSTICAS

- Componentes kit solar Off Grid
- Paneles Solar
- Inversor solar Sylvania
- Baterías Litio/Gel
- Estructura para paneles solares en techo
- Kit de cables
- Protecciones electricas
- Tablero / Cajas de protecciones
- Otros accesorios



La información contenida corresponde a valores nominales registrados bajo condiciones controladas de tensión y temperatura. Imagen de referencia, Sylvania se reserva el derecho de modificar y/o cambiar este producto o sus especificaciones técnicas sin notificación previa por evolución de la tecnología LED Solar.

Kit Generación Fotovoltaica OFF-GRID Mini



ASPECTOS TÉCNICOS

Kit de generación solar On Grid	Superficie en techo requerida	Paneles		Inversor		Baterías		Uso Nocturno
		Potencia panel	#de paneles	Potencia	Tipo	Capacidad	Tipo	
Residencial								
39 kWh-Mes	2.7 m2	450W	1	600W (12V)	1 Fases +1 Neutro @120	1x200 Ah@12 V	Gel	132%
39 kWh-Mes	2.7 m2	450W	1	600W (12V)	1 Fases +1 Neutro @120	1x100 Ah@12.8 V	Litio	77%
51 kWh-Mes	3.2 m2	580W	2	1000W (12V)	1 Fases +1 Neutro @120	1x200 Ah@12 V	Gel	91%
51 kWh-Mes	3.2 m2	580W	2	1000W (12V)	1 Fases +1 Neutro @120	1x100 Ah@12.8 V	Litio	55%
79 kWh-Mes	5.4 m2	450W	2	600W (24V)	1 Fases +1 Neutro @120	2x100 Ah@12.8 V	Litio	77%
79 kWh-Mes	5.4 m2	450W	2	600W (24V)	1 Fases +1 Neutro @120	2x100 Ah@25.6 V	Litio	174%
102 kWh-Mes	6.5 m2	580W	4	1000W (24V)	1 Fases +1 Neutro @120	2x200 Ah@12 V	Gel	91%
102 kWh-Mes	6.5 m2	580W	4	1000W (24V)	1 Fases +1 Neutro @120	2x200 Ah@12.8 V	Litio	131%

CARACTERÍSTICAS

- Componentes kit solar Off Grid
- Paneles Solar
- Inversor solar Sylvania
- Baterías Litio/Gel
- Estructura para paneles solares en techo
- Kit de cables
- Protecciones electricas
- Tablero / Cajas de protecciones
- Otros accesorios



La información contenida corresponde a valores nominales registrados bajo condiciones controladas de tensión y temperatura. Imagen de referencia, Sylvania se reserva el derecho de modificar y/o cambiar este producto o sus especificaciones técnicas sin notificación previa por evolución de la tecnología LED Solar.

Inversor solar On Grid 2 y 3 fases

5 Años
GARANTÍA



DESCRIPCIÓN



La serie de inversores fotovoltaicos On Grid de Sylvania con conexión a la red, convierten la corriente continua (CC) de los paneles solares en corriente alterna (CA) y la inyecta a la red.

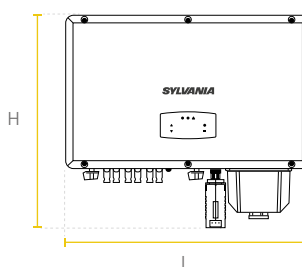

kW	L(mm)	W(mm)	H(mm)
3.6 / 6	380	142	360
10 / 15	535	192	370
30	710	236	470
50	979	310	610

ASPECTOS TÉCNICOS

Código	Salida Ac (Red eléctrica)		Entrada DC fotovoltaica		
	Potencia	Tensión de salida	Entrada DC (FV)	Corriente de entrada DC (FV)	#De cadenas /MPPTs
P40240	3.6kW	220 Vac Bi-Fásico	5.4 kW	2x14A	2 / 2
P40221	6kW	220 Vac Bi-Fásico	9 kW	2x14A	2 / 2
P40222	10kW	220 Vac Bi-Fásico	15.0 kW	2x26A	4 / 2
P40223	15kW	220 Vac Tri-Fásico	22.5 kW	2x32A	4 / 2
P40225	30kW	220 Vac Tri-Fásico	45.0 kW	4x38A	8 / 4
P40226	50kW	220 Vac Tri-Fásico	75.0 kW	6x38A	12 / 6



Configúralo con la app Solar Man Smart. Smart Dongle incluido.

Google Play App Store

CARACTERÍSTICAS

- Inversores solares fotovoltaicos OnGrid SYLVANIA de 2 y 3 fases, compatibles con una amplia gama de paneles solares Monofaciales y BiFaciales.
- Aprovecha sus más 10 años de excelente rendimiento y 5 años de garantía.
- Perfecto para generar energía en viviendas, oficinas e industria y generación en granjas solares.

La información contenida corresponde a valores nominales registrados bajo condiciones controladas de tensión y temperatura. Imagen de referencia, Sylvania se reserva el derecho de modificar y/o cambiar este producto o sus especificaciones técnicas sin notificación previa por evolución de la tecnología LED Solar.

Inversor solar On Grid

5 Años
GARANTÍA

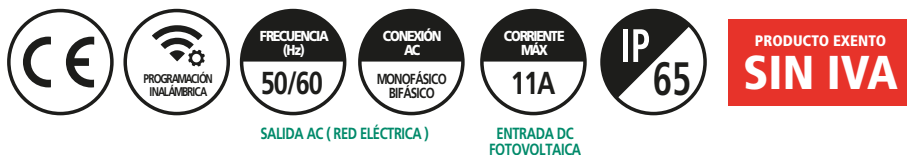

SALIDA AC (RED ELÉCTRICA)

ENTRADA DC FOTVOLTAICA

25

DESCRIPCIÓN

La serie de inversores fotovoltaicos On Grid de Sylvania con conexión a la red, convierten la corriente continua (CC) de los paneles solares en corriente alterna (CA) y la inyecta a la red.

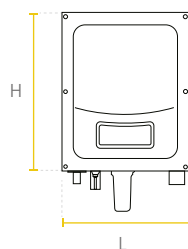

W	L(mm)	W(mm)	H(mm)
3.000	368	262	155
6.000	412	355	201

ASPECTOS TÉCNICOS

Código	Salida Ac (Red eléctrica)			Entrada DC fotovoltaica		
	Potencia nominal	Tensión de salida	Corriente de salida	Potencia máx. PV	Tensión DC FV	MPPT
P27143	3K	220/230/240Vac	13A	3.450W	100~550VDC	1
P27678	6K	220/230/240Vac	26.1A	7.000W	100~550VDC	2

CARACTERÍSTICAS

- Inversor solar de alta frecuencia.
- Múltiples comunicaciones: USB, WIFI.
- Monitoreo de inversores a través de una aplicación en los teléfonos móviles y PC.
- Diseño silencioso sin ventilador.
- Índice de protección IP65.
- Potencia nominal disponible 3KW, 6KW.
- Switch DC integrado .
- Protección contra sobrecarga y cortocircuito.
- Controlador multi MPPT.
- Protección anti-isla

La información contenida corresponde a valores nominales registrados bajo condiciones controladas de tensión y temperatura. Imagen de referencia, Sylvania se reserva el derecho de modificar y/o cambiar este producto o sus especificaciones técnicas sin notificación previa por evolución de la tecnología LED Solar.

Inversor híbrido On Grid

5 Años
GARANTÍA



DESCRIPCIÓN

El inversor fotovoltaico híbrido - On Grid Sylvania tiene una amplia gama de aplicaciones gracias a sus múltiples funciones entre las cuales se destacan:

- Inyección de energía a la red.
- Almacenamiento de energía en baterías de litio (según instalación).
- Suplencia durante fallas de energía.
- Conexión en paralelo de hasta 6 unidades (36kW).

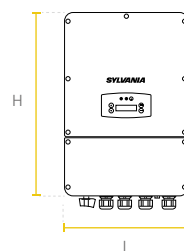

kW	L(mm)	W(mm)	H(mm)
6	400	229	600

ASPECTOS TÉCNICOS

Código	Potencia nominal	Salida Ac (Red eléctrica)		Entrada DC fotovoltaica				Conexión a Baterías (DC)
		Tensión nominal AC	Corriente máx. de salida	Carga conectada máx DC	Corriente de entrada máx	#De cadenas /MPPTs	Tensión normal DC	Rango de tensión
P40228	6.000W	110, 120 Vac / 208, 220, 230, 240 Vac (2F, N, PE)+ 60Hz	29 A	9.000W	2x15.5A	2 / 2	230 Vdc	80V-495V

CARACTERÍSTICAS

- Inversor solar fotovoltaico híbrido de 2 fases SYLVANIA split phase, compatibles con una amplia gama de paneles solares Monofaciales y BiFaciales.
- Aprovecha sus más 10 años de excelente rendimiento y 5 años de garantía.
- Perfecto para generar energía en viviendas, oficinas e industria y generación en granjas solares.
- Capacidad única para conectar y cargar baterías para mantener el sistema funcionando en caso de cortes en el suministro de energía.



La información contenida corresponde a valores nominales registrados bajo condiciones controladas de tensión y temperatura. Imagen de referencia, Sylvania se reserva el derecho de modificar y/o cambiar este producto o sus especificaciones técnicas sin notificación previa por evolución de la tecnología LED Solar.

Inversor solar Off Grid

3 Años
GARANTÍA

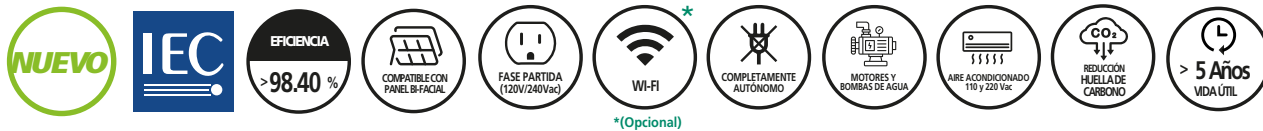

PRODUCTO EXENTO
SIN IVA

DESCRIPCIÓN



Inversores fotovoltaicos Off-Grid de 2 fases Sylvania, incorporan elementos tecnológicos en su diseño, que ofrecen una gran versatilidad dentro de los sistemas de generación fotovoltaicos para aplicaciones residenciales, comerciales e industriales.

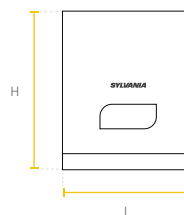

W	L(mm)	W(mm)	H(mm)
3.000	335	210	470
5.000	335	210	720

ASPECTOS TÉCNICOS

Código	Potencia nominal	Tensión nominal AC	Corriente máx. de salida	#De cadenas /MPPTs	Tensión normal
P40291	3.000W	110, 120 Vac / 208, 220, 230, 240 Vac (2F, N)	27.3 A	1x60A	24 V
P40290	5.000W	110, 120 Vac / 208, 220, 230, 240 Vac (2F, N)	58.18 A	1x120A	48 V

CARACTERÍSTICAS

- Entre sus múltiples ventajas se encuentran: Un rango de corriente eléctrica con una operación óptima, el cual le permite trabajar de la mano de paneles fotovoltaicos de gran capacidad y así minimizar el tiempo de instalación en proyectos, puesta en marcha configurable gracias a su módulo LED integrado que facilitan el proceso de configuración de los parámetros eléctricos para la parametrización de las baterías y la red eléctrica.
- Permite operar en temperaturas superiores a los 50°C y es compatible con baterías de Plomo o Litio a 24V y 48V.



La información contenida corresponde a valores nominales registrados bajo condiciones controladas de tensión y temperatura. Imagen de referencia, Sylvania se reserva el derecho de modificar y/o cambiar este producto o sus especificaciones técnicas sin notificación previa por evolución de la tecnología LED Solar.

Panel solar Tier 1 Bifacial

20 Años
GARANTÍA



CERTIFICADO
RETIE



61215, 61701
y 61730.



PRODUCTO EXENTO
SIN IVA

DESCRIPCIÓN

Los paneles solares fotovoltaicos de Sylvania captan la energía proporcionada por la luz del sol (radiación solar) para convertirla en electricidad energía limpia.

Su diseño constructivo lo hace altamente eficiente para sus proyectos de generación solar en hogares, industrias y granjas solares.

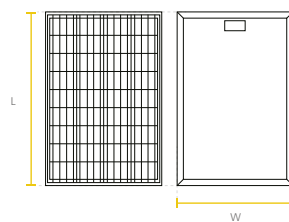
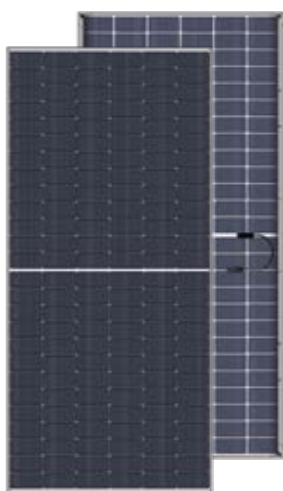

Watt L(mm) W(mm) H(mm)

580W 2278 1134 30

ASPECTOS TÉCNICOS

Código	Potencia máx. panel	Corriente máx. (Imp) a STC	Piezas por pallet	Piezas por container 40HQ
P40353	580W	13.58A	36 pcs	720 pcs

CARACTERÍSTICAS

- Panel solar fotovoltaico TIER 1, celda Tipo-N TOPCon de alta eficiencia BiFacial. Con más 30 años de excelente rendimiento y 20 años de garantía.
- Con vidrio autolimpiante, marco de aluminio anodizado y conectores MC4, listo para instalar y usar.
- Perfecto para generar energía en viviendas, oficinas e industria y generación granjas solares.



La información contenida corresponde a valores nominales registrados bajo condiciones controladas de tensión y temperatura. Imagen de referencia, Sylvania se reserva el derecho de modificar y/o cambiar este producto o sus especificaciones técnicas sin notificación previa por evolución de la tecnología LED Solar.

Panel solar fotovoltaico TopCON

15 Años
GARANTÍA



29



DESCRIPCIÓN TopCON

Los paneles solares fotovoltaicos de Sylvania captan la energía proporcionada por la luz del sol (radiación solar) para convertirla en electricidad energía limpia.

Su diseño constructivo lo hace altamente eficiente para sus proyectos de generación solar en hogares, industrias y granjas solares.

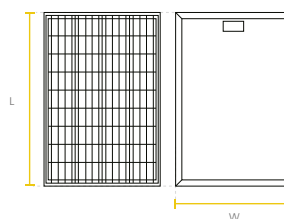

Watt	L(mm)	W(mm)	H(mm)
610W	2384	1134	30

ASPECTOS TÉCNICOS

Código	Potencia máx. panel	Tensión máx. de salida	Corriente máxima	Corriente de corto circuito	Corriente fusible
P40143	610W	39.77V	15.34A	16.05A	Máx 25A

CARACTERÍSTICAS

Garantía:

- 15 años por fabricación y 30 años en línea de potencia. Certificado para soportar condiciones ambientales severas:
- Superficie anti-reflectiva y anti ensuciamiento para minimizar las pérdidas de potencia por polvo y mugre.
- Resistencia a la brisa salada severa, amoníaco y arena de los ambientes costeros, agrícolas y desérticos.
- Excelente resistencia mecánica a la carga.
- Alta eficacia del panel en condiciones climáticas adversas como arena, niebla y lluvias.



La información contenida corresponde a valores nominales registrados bajo condiciones controladas de tensión y temperatura. Imagen de referencia, Sylvania se reserva el derecho de modificar y/o cambiar este producto o sus especificaciones técnicas sin notificación previa por evolución de la tecnología LED Solar.

Panel solar fotovoltaico

12 Años

GARANTÍA



61215, 61701
y 61730.



PRODUCTO EXENTO
SIN IVA

85% DE POTENCIA



DESCRIPCIÓN MONOCRISTALINO - PERC

Los paneles solares fotovoltaicos de Sylvania captan la energía proporcionada por la luz del sol (radiación solar) para convertirla en electricidad energía limpia.

Su diseño constructivo lo hace altamente eficiente para sus proyectos de generación solar en hogares, industrias y granjas solares.

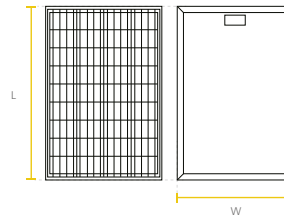

Watt L(mm) W(mm) H(mm)

450W 1909 1134 35

665W 2384 1303 35

ASPECTOS TÉCNICOS

Código	Potencia máx. panel	Tensión máx. de salida	Corriente máxima	Corriente de corto circuito	Corriente fusible
P26376	450W	34.70V	12.97A	13.85A	Máx 25A
P40060	665W	38.0V	17.50A	18.62A	Máx 30A

CARACTERÍSTICAS

Garantía:

- 12 años por fabricación y 25 años en línea de potencia. Certificado para soportar condiciones ambientales severas:
- Superficie anti-reflectiva y anti ensuciamiento para minimizar las pérdidas de potencia por polvo y mugre.
- Resistencia a la brisa salada severa, amoníaco y arena de los ambientes costeros, agrícolas y desérticos.
- Excelente resistencia mecánica a la carga.
- Alta eficacia del panel en condiciones climáticas adversas como arena, niebla y lluvias.



La información contenida corresponde a valores nominales registrados bajo condiciones controladas de tensión y temperatura. Imagen de referencia, Sylvania se reserva el derecho de modificar y/o cambiar este producto o sus especificaciones técnicas sin notificación previa por evolución de la tecnología LED Solar.

Batería Litio Rack 19 pulgadas

7 Años
GARANTÍA

NUEVO

TIPO DE BATERÍA
LITIO PARA RACK

TENSIÓN NOMINAL
48Vdc

CONEXIÓN PARALELO HASTA
16pcs

TEMP. DE ALMACENAMIENTO
-20°C~+30°C

TEMP. EN CARGA
0°C~+50°C

TEMP. EN DESCARGA
-20°C~+50°C



DESCRIPCIÓN

- Baterías solares Litio Sylvania de alta calidad, optimizan el almacenamiento y uso eficiente de la energía generada por los paneles solares.
- Las baterías pueden ser instaladas en cualquier posición sin riesgo de fugas.
- Batería libre de ácido.
- Cuenta con sistema BMS que protege la batería de cortos circuitos, sobrecargas y descargas profundas.
- El peso y tamaño de la batería de litio es un 50% menor a los de la batería de gel.
- Vida útil 3 a 4 veces mayor en comparación a las baterías de plomo ácido.
- Tasa baja de auto-descarga.
- Suministro constante de energía, en momentos de poca radiación solar o las noches.

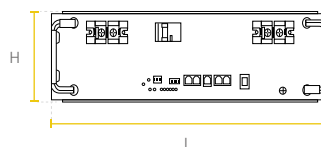

AH	L(mm)	W(mm)	H(mm)
100	442	460	133

CARACTERÍSTICAS

- Baterías de litio para Rack de 19 pulgadas marca Sylvania, con BMS integrado, sistemas de comunicación, monitoreo y una capacidad de carga / descarga rápida que permiten fácil interacción dentro de los sistemas de generación fotovoltaicos con aplicaciones residenciales, comerciales e industriales.

Entre sus múltiples ventajas se encuentran:

- Una corriente eléctrica de descarga alta para cargas de fuerte exigencia, el cual le permite trabajar con una gran variedad de inversores de todos los rangos de potencia y equipos de comunicaciones.
- También tiene un BMS integrado que la protege de condiciones fuera de lo permitido para la batería y que por consiguiente prolonga la vida útil de la misma.

ASPECTOS TÉCNICOS

Código	Capacidad	Tensión nominal	Energía almacenada	Peso	Ciclos vida útil
P40255	100AH	48V	4800Wh	40Kg	7.000

La información contenida corresponde a valores nominales registrados bajo condiciones controladas de tensión y temperatura. Imagen de referencia, Sylvania se reserva el derecho de modificar y/o cambiar este producto o sus especificaciones técnicas sin notificación previa por evolución de la tecnología LED Solar.

Batería litio ABS

5 Años
GARANTÍA

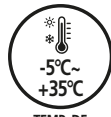

TEMP. DE ALMACENAMIENTO

TEMP. EN CARGA

TEMP. EN DESCARGA



DESCRIPCIÓN

- Baterías solares Litio Sylvania de alta calidad, optimizan el almacenamiento y uso eficiente de la energía generada por los paneles solares.
 - Las baterías pueden ser instaladas en cualquier posición sin riesgo de fugas.
 - Batería libre de ácido.
 - Cuenta con sistema BMS que protege la batería de cortos circuitos, sobrecargas y descargas profundas.
 - El peso y tamaño de la batería de litio es un 50% menor a los de la batería de gel.
 - Vida útil 3 a 4 veces mayor en comparación a las baterías de plomo ácido.
 - Tasa baja de auto-descarga.
- Suministro constante de energía, en momentos de poca radiación solar o las noches.

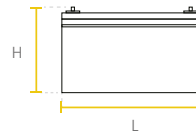

AH	L(mm)	W(mm)	H(mm)
100 (12V)	329	223	172
100 (24V)	520	220	242
200 (24V)	520	229	268

CARACTERÍSTICAS

- Baterías de litio de ciclo profundo Sylvania, con BMS integrado y una capacidad de carga / descarga rápida que permiten fácil interacción dentro de los sistemas de generación fotovoltaicos con aplicaciones residenciales, comerciales e industriales.

Entre sus múltiples ventajas se encuentran:

- Una corriente eléctrica de descarga alta para cargas de fuerte exigencia, el cual le permite trabajar con una gran variedad de inversores de todos los rangos de potencia. También tiene un BMS integrado que la protege de condiciones fuera de lo permitido para la batería y que por consiguiente prolonga la vida útil de la misma.
- Con una profundidad de descarga mucho más alta y una vida útil prolongada, esta batería es el reemplazo perfecto para las convencionales baterías de plomo.

ASPECTOS TÉCNICOS

Código	Capacidad	Tensión de operación	Energía almacenada	Peso	Ciclos vida útil
P40251	100AH	12.8Vdc	1280Wh	11Kg	4.000
P40252	100AH	25.6Vdc	2560Wh	21Kg	5.000
P40254	200AH	25.6Vdc	5120Wh	42Kg	5.000

La información contenida corresponde a valores nominales registrados bajo condiciones controladas de tensión y temperatura. Imagen de referencia, Sylvania se reserva el derecho de modificar y/o cambiar este producto o sus especificaciones técnicas sin notificación previa por evolución de la tecnología LED Solar.

Batería litio (baja potencia)

5 Años
GARANTÍA

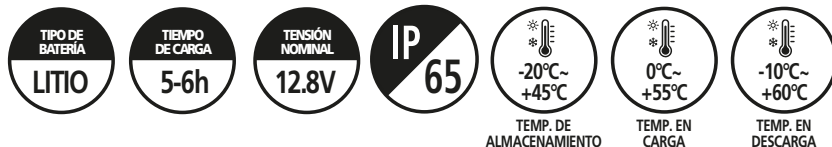

DESCRIPCIÓN

- Baterías solares Litio SylTech de alta calidad, optimizan el almacenamiento y uso eficiente de la energía generada por los paneles solares.
- Las baterías pueden ser instaladas en cualquier posición sin riesgo de fugas.
- Batería libre de ácido.
- Cuenta con sistema BMS que protege la batería de cortos circuitos, sobrecargas y descargas profundas.
- El peso y tamaño de la batería de litio es un 50% menor a los de la batería de gel.
- Vida útil 3 a 4 veces mayor en comparación a las baterías de plomo ácido.
- Tasa baja de auto-descarga.
- Suministro constante de energía, en momentos de poca radiación solar o las noches.

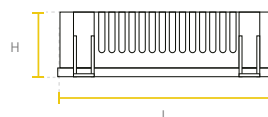

AH	L(mm)	W(mm)	H(mm)
35	315	168	83
50	372	203	79
75	372	203	110

ASPECTOS TÉCNICOS

CARACTERÍSTICAS

- Dispositivo diseñado para el almacenamiento de energía.
- Diseño de ciclo profundo compatible con aplicaciones de generación de energía solar.
- Fácil instalación en serie o paralelo.
- Libres de mantenimiento.
- Más de 3.000 ciclos de vida útil (75%DoD).
- Índice de protección IP65 para uso en intemperie.

Código	Capacidad	Tensión de operación	Energía almacenada	Peso
P25450	35AH	12.8V	448Wh	4.4Kg
P25451	50AH	12.8V	640Wh	5.8Kg
P29946	75AH	12.8V	960Wh	8.4Kg

La información contenida corresponde a valores nominales registrados bajo condiciones controladas de tensión y temperatura. Imagen de referencia, Sylvania se reserva el derecho de modificar y/o cambiar este producto o sus especificaciones técnicas sin notificación previa por evolución de la tecnología LED Solar.

Batería gel plomo

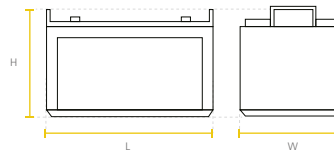
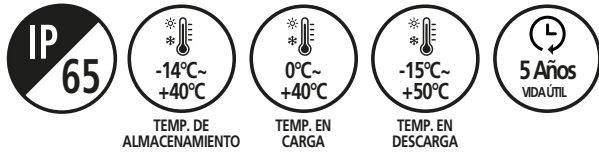

AH	L(mm)	W(mm)	H(mm)
150	485	170	240
200	522	240	219
250	522	268	218

ASPECTOS TÉCNICOS

Código	Capacidad	Tipo de batería	Energía almacenada	Peso
P37578	150AH	Plomo ácido gel	1.800Wh	41.2Kg
P25446	200AH	Plomo ácido gel	2.400Wh	57Kg
P23235	250AH	Plomo ácido gel	3.000Wh	65.6Kg

CARACTERÍSTICAS

- Dispositivo diseñado para almacenar la energía de forma confiable y económica.
- Diseño de ciclo profundo compatible con aplicaciones de generación de energía solar.
- Fácil instalación en serie o paralelo.
- Ciclos de carga:
 - 1500 para baterías de 150Ah (@ DOD 30%).
 - 1800 para baterías de 200 y 250 Ah (@ DOD 30%).
- Libres de mantenimiento.
- Construcción sellada, libre de mantenimiento con electrodos de plomo y ácido en gel.

La información contenida corresponde a valores nominales registrados bajo condiciones controladas de tensión y temperatura. Imagen de referencia, Sylvania se reserva el derecho de modificar y/o cambiar este producto o sus especificaciones técnicas sin notificación previa por evolución de la tecnología LED Solar.

Paneles Solares Fotovoltaicos

*Bodegas Sylvania Colombia
Bogotá - Colombia*





*La mejor
tecnología LED
con la energía
del futuro*

SYLVANIA
Solar+

Torres



Torre de iluminación LED Solar | PÁG 42

Soluciones de iluminación con batería litio



Kit Solar Syl-street Litio | PÁG 43



Kit Solar ZD229 Litio | PÁG 44



Kit Solar Sylflood Litio | PÁG 45

Iluminación con batería gel



Kit Solar Syl-street Gel | PÁG 46



Kit Solar ZD229 Gel | PÁG 47

Solución en litio programada



Kit Solar Sylflood Gel | PÁG 48



Kit Solar Syl-Secure Gel | PÁG 49



Kit Solar ZD229 Litio programada | PÁG 50

Integrados (ALL IN ONE - AIO)



LED Solar Integrada S60 y S90 PRO sin sensor | PÁG 51



LED Solar Integrada S40/S50/S60 PRO con sensor | PÁG 52



LED Solar Integrado S15/S40 | PÁG 53

Integrados (ALL IN TWO)

Reflectores Solares



LED Light Solar | PÁG 54



LED Solar Garden | PÁG 55



Kit Solar Integrado S30 / S50 / S60 | PÁG 56



LED Jeta Solar PRO S55, S85 y S110 | PÁG 57



LED Jeta Solar con sensor | PÁG 58



LED Jeta Solar sin sensor | PÁG 59

Portables



LED Solar Working Light | PÁG 60

02. Soluciones de Iluminación para ALUMBRADO PÚBLICO Y EXTERIORES SOLAR

EL SOL, NUESTRA FUENTE DE ENERGÍA



El sol es una de las fuentes de energía más grandes y amigables que existen, además de ser inagotable. Es el motor de las energías renovables.

En la actualidad, contamos con tecnologías avanzadas que nos permiten aprovechar la energía solar y reemplazar las fuentes tradicionales por sistemas solares.

Los sistemas fotovoltaicos de Sylvania no solo generan energía limpia y constante, sino que también contribuyen al ahorro energético y a la protección del medio ambiente, todo ello con una inversión mínima y un bajo mantenimiento.



FACILIDAD DE
INSTALACIÓN



AHORRO
ENERGÉTICO



TECNOLOGÍA
AMIGABLE

PRINCIPALES BENEFICIOS

Ahorro

Reducción significativa en tu factura de electricidad
Protección contra el aumento de tarifas eléctricas futuras.

Prevención contra apagones

Para sistemas fotovoltaicos que cuentan con baterías brinda protección contra apagones.

Retorno de inversión

Gracias al sistema solar fotovoltaico recuperas la inversión inicial.



¿Cómo funciona?

1. Durante el día, el panel solar fotovoltaico convierte la radiación solar en energía eléctrica para cargar la batería.

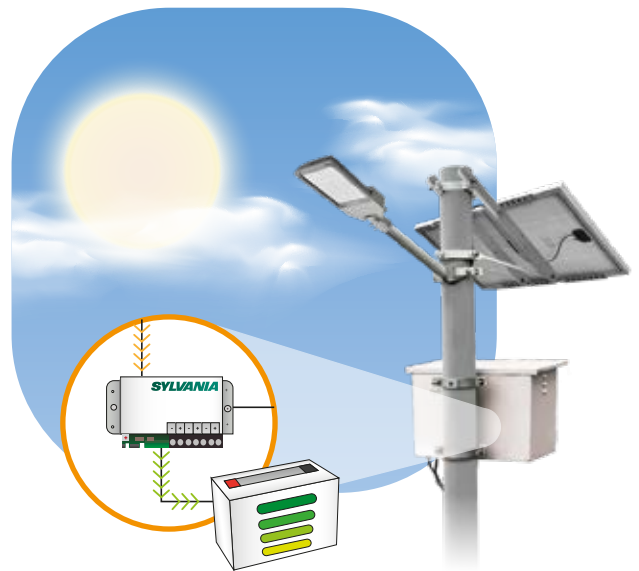

2. Durante la noche la batería suministra la energía guardada a la luminaria LED.

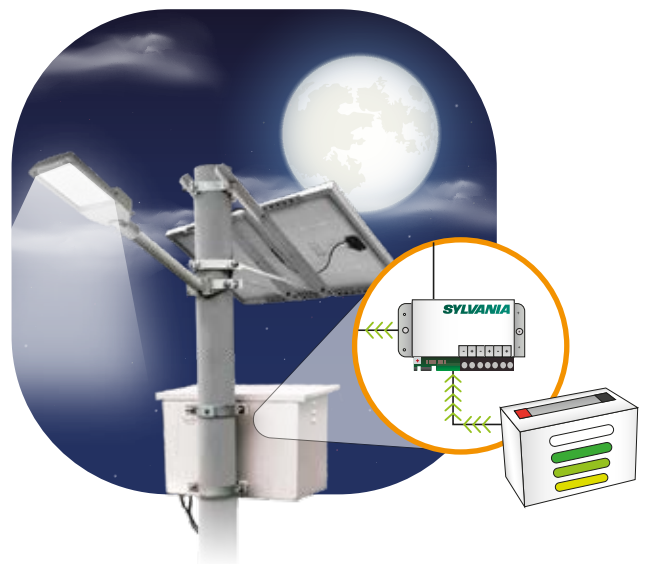

COMPONENTES DE UN SISTEMA SOLAR DE ILUMINACIÓN



Panel solar fotovoltaico:

Convierte la radiación solar en corriente eléctrica.

Controlador Solar:

Regula la corriente que va del panel solar a las baterías y de las baterías a la luminaria LED.

Baterías:

Almacenan la energía eléctrica producida por el panel solar y alimenta la luminaria en ausencia de luz natural.

Luminaria LED:

Fuente de iluminación LED de alta eficacia.

LA OPCIÓN IDEAL

para cada necesidad de iluminación.



**Ilumina
cualquier
espacio**



ILUMINACIÓN
DE VÍAS
PRINCIPALES Y
SECUNDARIAS



ESCENARIOS
DEPORTIVOS



SENDEROS
PEATONALES

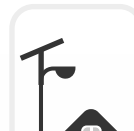

ILUMINACIÓN
EXTERIORES
GENERALES



CICLORUTAS



ILUMINACIÓN
PARQUES Y
PLAZOLETAS



PUENTES



PARQUEADEROS

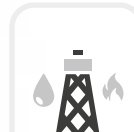

ILUMINACIÓN
DE INDUSTRIAS
OIL & GAS



PUERTOS
Y MINAS



SUBESTACIONES
ELECTRICAS



ÁREAS COSTERAS



Autopista Norte
Bogotá - Colombia

SYLVANIA
Solar+

Energía Solar al alcance de todos

Ilumina grandes vías y zonas remotas
que no cuenten con suministro eléctrico.



Llevamos más de

19.000

Kit solares

vendidos e instalados.

Para conseguir una
atención personalizada
contáctanos ahora
a través de nuestra red en

LinkedIn



Torre de iluminación LED Solar



BAJOS COSTOS DE MANTENIMIENTO



LUMINARIA



NO MOTOR NO COMBUSTIBLE



BATERÍAS DE GEL

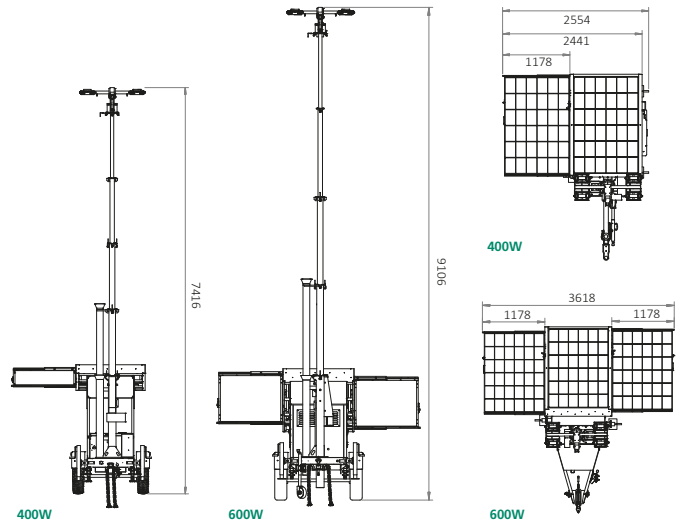

ASPECTOS TÉCNICOS

Código	Potencia nominal	Flujo luminoso	Área cobertura lumínica	Capacidad baterías	Velocidad máxima	Potencia paneles
P40300	400W	60.000lm	1.481 m ²	4x200 Ah	50 Km/h	2x435W
P40301	600W	90.000lm	2.310 m ²	6x200 Ah	50 Km/h	3x435W

*Cálculo estimado comparado con una planta diesel.

BENEFICIOS

- Nuestras torres de iluminación solares proporcionan una iluminación potente, eficiente y uniforme.
- Solución completamente sostenible, eliminando el consumo de energía basado en combustibles fósiles.
- Equipadas con tecnología LED de alta calidad, larga vida útil y un mantenimiento mínimo, reduciendo significativamente los costos operativos a largo plazo.
- Evita la manipulación y uso de combustibles inflamables.
- El uso de energía solar permite una operación silenciosa y sin emisiones, contribuyendo a la reducción de la huella de carbono y cumpliendo con las normativas ambientales más estrictas.
- **Reducción de hasta 2 toneladas de CO² anuales.**

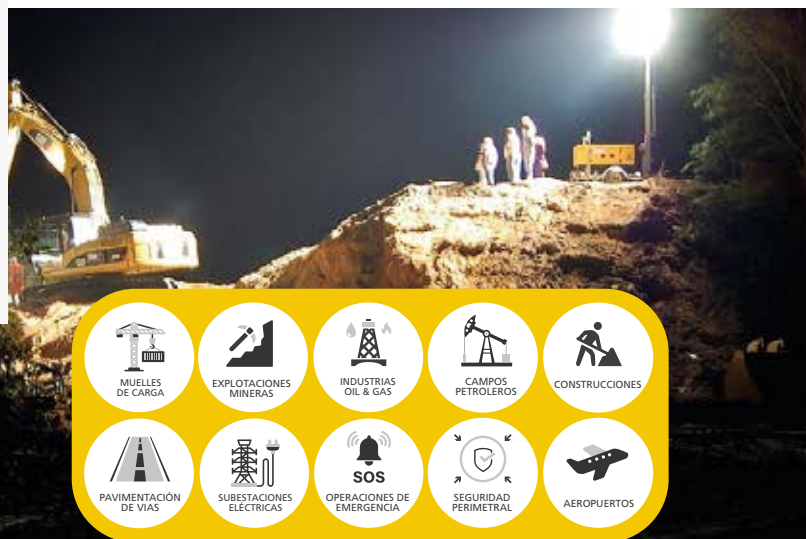

1.481 m²
ÁREA COBERTURA LUMÍNICA

AHORRO EN DIESEL
MÁS DE \$2.700M -MES

AHORRO EN FILTROS
MÁS DE \$700MIL -MES

Grid of application icons for various industries: MUELLES DE CARGA, EXPLOTACIONES MINERAS, INDUSTRIAS OIL & GAS, CAMPOS PETROLEROS, CONSTRUCCIONES, PAVIMENTACIÓN DE VIAS, SUBESTACIONES ELÉCTRICAS, SOS OPERACIONES DE EMERGENCIA, SEGURIDAD PERIMETRAL, AEROPUERTOS.

La información contenida corresponde a valores nominales registrados bajo condiciones controladas de tensión y temperatura. Imagen de referencia, Sylvania se reserva el derecho de modificar y/o cambiar este producto o sus especificaciones técnicas sin notificación previa por evolución de la tecnología LED Solar.



Kit Solar Syl-Street Litio



RAL 7004
OTRAS OPCIONES DE COLOR
SOBREPEDIDO



SylSmart City

DESCRIPCIÓN

El kit de iluminación solar incluye luminaria LED, panel solar, baterías de litio, controlador solar, soporte para panel y baterías. Esta innovadora tecnología ofrece una forma muy conveniente y sostenible de iluminar vías y áreas exteriores con un mínimo de inversión y mantenimiento, al no requerir punto eléctrico y estar desconectado de la red.

ASPECTOS TÉCNICOS

Código	Potencia luminaria	Potencia panel solar	Capacidad de batería	Autonomía
P38139	22W~35W	165W	1x50Ah	15h
P38140	36W~60W	2x165W	2x35Ah	15h
P38141	66W~100W	2x165W	2x50Ah	15h

* Vida útil estimada, con mantenimiento del flujo luminoso al 70% (L70) LM80 TM21. "Se recomienda montaje en postes de diámetro superior a 10 cm. Consulte con el fabricante del poste el peso máximo soportado" Nota: El desempeño del Kit Solar depende de las condiciones climáticas particulares y obstrucciones en la radiación solar sobre el panel fotovoltaico.

CARACTERÍSTICAS

- Luminaria de alta especificación de alumbrado público con una alimentación de corriente continua, diseño moderno y elegante, cuenta con compartimiento óptico independiente y vidrio de protección.
- Montaje para poste con brazo horizontal o tubo vertical.
- Se entrega programado: 12h - 100%.
- Garantía:**
- Luminaria Syl-Street 10 años, panel solar 12 años, batería litio 5 años y controlador 3 años.
- El desempeño óptimo e ideal del sistema solar depende de las condiciones particulares de instalación, respecto a las horas de luz diurna, nubosidad, el clima, sombras provenientes de construcciones y de objetos cercanos.
- Incluye soporte de panel solar (35W punta de poste o copa, 60W y 100W soporte con abrazadera) , controlador solar y baterías.
- Opcional:**
- Control remoto para programación y/o revisión de los parametros de trabajo del Kit Solar.
- Opción tele gestión 4G o LORA con posibilidad de conexión a sistema SCADA.



La información contenida corresponde a valores nominales registrados bajo condiciones controladas de tensión y temperatura. Imagen de referencia, Sylvania se reserva el derecho de modificar y/o cambiar este producto o sus especificaciones técnicas sin notificación previa por evolución de la tecnología LED Solar.

Kit Solar ZD229 Litio

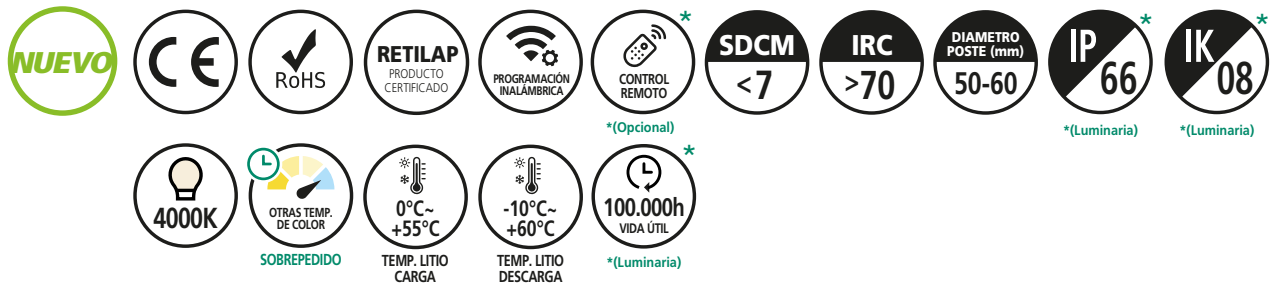

RAL 7004

OTRAS OPCIONES DE COLOR SOBREPEDIDO



SylSmart City

ASPECTOS TÉCNICOS

Código	Potencia luminaria	Potencia panel solar	Capacidad de batería	Flujo luminoso	Autonomía
P38327	35W	165W	50Ah	5.425lm	15h
P38412	35W	165W	2x35Ah	5.425lm	24h
P38413	35W	165W	2x50Ah	5.425lm	36h
P38328	60W	2x165W	2x35Ah	9.300lm	15h
P38414	60W	2x165W	4x35Ah	9.300lm	24h
P38415	60W	2x165W	4x50Ah	9.300lm	36h
P38329	80W	2x165W	2x50Ah	12.640lm	15h
P38416	80W	2x165W	2x75Ah	12.640lm	24h
P38417	80W	2x165W	4x50Ah	12.640lm	36h
P38330	100W	450W	2x75Ah	15.500lm	15h
P38418	100W	450W	4x50Ah	15.500lm	24h
P38419	100W	450W	4x75Ah	15.500lm	36h
P38331	120W	450W	2x75Ah	18.840lm	15h
P38420	120W	450W	4x50Ah	18.840lm	24h
P38421	120W	450W	4x75Ah	18.840lm	36h
P38332	150W	2x450W	4x50Ah	22.500lm	15h
P38422	150W	580W	4x75Ah	22.500lm	24h
P38423	150W	580W	6x75Ah	22.500lm	36h

* Vida útil estimada, con mantenimiento del flujo luminoso al 70% (L70) LM80 TM21.
 "Se recomienda montaje en postes de diámetro superior a 10 cm. Consulte con el fabricante del poste el peso máximo soportado"
 Nota: El desempeño del Kit Solar depende de las condiciones climáticas particulares y obstrucciones en la radiación solar sobre el panel fotovoltaico.

CARACTERÍSTICAS

- Luminaria de alta especificación de alumbrado público con una alimentación de corriente continua, diseño moderno y elegante.
- Montaje para poste con brazo horizontal o tubo vertical.
- El controlador solar está programado con perfil de atenuación automática para maximizar la autonomía de la batería.
- Se entrega programado: 12h - 100%.

Garantía:

- Luminaria ZD229 7 años, panel solar 12 años, batería litio 5 años y controlador 3 años.
- El desempeño óptimo e ideal del sistema depende de las condiciones particulares de instalación, respecto a las horas de luz diurna, nubosidad, el clima, sombras provenientes de construcciones y de objetos cercanos.
- Incluye soporte de panel solar (35W punta de poste o copa, 60W y 100W soporte con abrazadera), controlador solar y baterías.

Opcional:

- Control remoto para programación y/o revisión de los parámetros de trabajo del Kit Solar.
- Opción tele gestión 4G o LORA con posibilidad de conexión a sistema SCADA.



VÍAS PÚBLICAS Y PRIVADAS



PLAZAS Y ZONAS PEATONALES



EXTERIORES GENERALES



CICLORUTAS



PUENTES



ESTACIÓN DE TREN Y METRO



ÁREAS DEPORTIVAS

La información contenida corresponde a valores nominales registrados bajo condiciones controladas de tensión y temperatura. Imagen de referencia, Sylvania se reserva el derecho de modificar y/o cambiar este producto o sus especificaciones técnicas sin notificación previa por evolución de la tecnología LED Solar.



Kit Solar Sylflood Litio

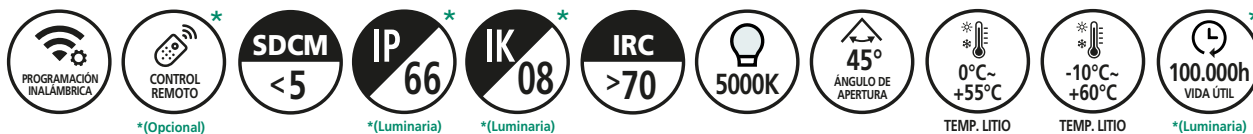

OTRAS OPCIONES DE COLOR SOBREPEDIDO



SylSmart City

ASPECTOS TÉCNICOS

Código	Potencia luminaria	Potencia panel solar	Capacidad de batería	Flujo luminoso	Autonomía
P38154	90W	2x165W	2x50Ah	11.440lm	15h
P38424	90W	2x165W	4x50Ah	11.440lm	24h
P38425	90W	2x165W	4x75Ah	11.440lm	36h
P38426	120W	450W	4x50Ah	17.760lm	24h
P38427	120W	450W	4x75Ah	17.760lm	36h
P38429	150W	580W	4x50Ah	22.200lm	15h
P38430	150W	580W	4x75Ah	22.200lm	24h
P38431	150W	580W	6x75Ah	22.200lm	36h
P38432	180W	2x450W	4x75Ah	25.740lm	24h
P38433	180W	2x450W	6x75Ah	25.740lm	36h

* Vida útil estimada, con mantenimiento del flujo luminoso al 70% (L70) LM80 TM21 @TC55°C.

* Se recomienda montaje en postes de diámetro superior a 10 cm. Consulte con el fabricante del poste el peso máximo soportado*

Nota: El desempeño del Kit Solar depende de las condiciones climáticas particulares y obstrucciones en la radiación solar sobre el panel fotovoltaico.

CARACTERÍSTICAS

- Proyector LED de alta especificación para alumbrado exterior de fácil instalación con alimentación de corriente continua.
- Incluye controlador solar, panel y batería litio con soportes.
- Controlador solar programado con un perfil de atenuación automática para maximizar la autonomía de la batería.
- Se entrega programado: 12h - 100% (opcional otras programaciones).

Garantía:

- Luminaria Sylflood 7 años, panel solar 12 años, batería litio 5 años y controlador 3 años.
- El desempeño óptimo de la batería del producto depende de las condiciones particulares de instalación respecto a horas de luz diurna, nubosidad, clima, sombras provenientes de objetos cercanos y construcciones.
- Incluye soporte de panel solar con abrazadera.

Opcional:

- Control remoto para programación y/o revisión de los parametros de trabajo del Kit Solar.

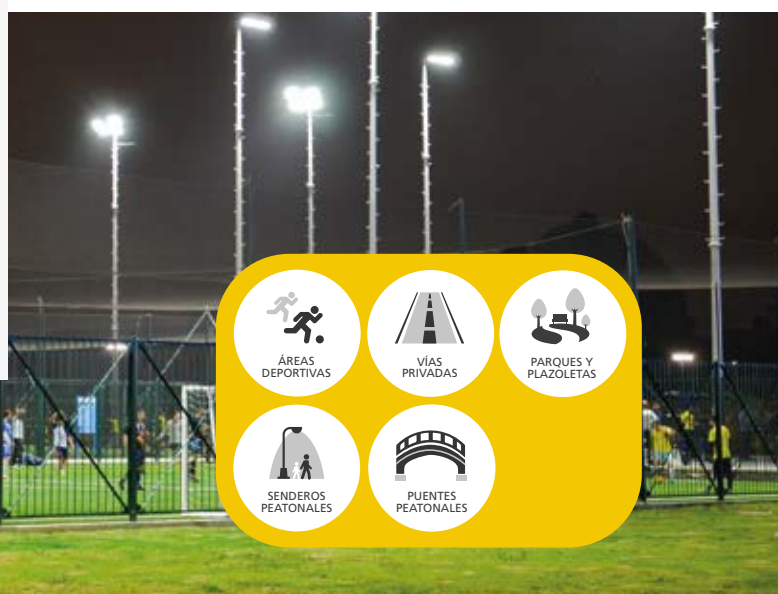

La información contenida corresponde a valores nominales registrados bajo condiciones controladas de tensión y temperatura. Imagen de referencia, Sylvania se reserva el derecho de modificar y/o cambiar este producto o sus especificaciones técnicas sin notificación previa por evolución de la tecnología LED Solar.

Kit Solar Syl-Street Gel



RAL 7004

OTRAS OPCIONES DE COLOR SOBREPEDIDO



SylSmart City

DESCRIPCIÓN

Kit de iluminación con energía solar, incluye la luminaria, panel solar con soportes, controlador, baterías, cable solar, interruptores y gabinete de protección. Esta innovadora tecnología ofrece una forma conveniente y sostenible de iluminar vías y áreas exteriores con un mínimo de inversión y mantenimiento, al no requerir punto eléctrico y estar desconectado de la red.

ASPECTOS TÉCNICOS

Código	Potencia luminaria	Potencia panel solar	Capacidad de batería	Flujo luminoso	Autonomía
P38351	35W	165W	150Ah	5.300lm	36h
P38353	60W	2x165W	150Ah	9.000lm	20h
P38352	90W	2x165W	150Ah	14.490lm	20h
P38354	120W	450W	200Ah	18.240lm	20h
P38355	150W	580W	2x150Ah	23.550lm	24h
P38356	180W	2x450W	2x150Ah	28.620lm	20h

* Vida útil estimada, con mantenimiento del flujo luminoso al 70% (L70) LM80 TM21. "Se recomienda montaje en postes de diámetro superior a 10 cm. Consulte con el fabricante del poste el peso máximo soportado"
Nota: El desempeño del Kit Solar depende de las condiciones climáticas particulares y obstrucciones en la radiación solar sobre el panel fotovoltaico.

CARACTERÍSTICAS

- Luminaria de alta especificación para alumbrado público con alimentación de corriente continua, diseño moderno y elegante, que cuenta con compartimiento óptico independiente y vidrio de protección.
- Luminaria de fácil instalación en brazo horizontal.
- El controlador solar está programado con perfil de atenuación automática para maximizar la autonomía de la batería.
- Se entrega programado: 12h - 100%.
- 3 metros de cable para panel solar.

Garantía:

- Luminaria Syl-Street 10 años, panel solar 12 años, batería gel 2 años y controlador 3 años.
- El desempeño óptimo de la batería del producto depende de las condiciones particulares de instalación respecto a horas de luz diurna, nubosidad, el clima, sombras provenientes de construcciones y objetos cercanos y atenuación configurada.
- Incluye soporte de panel solar (35W punta de poste o copa, 60W y 100W soporte con abrazadera), gabinete con controlador solar y baterías.

Opcional:

- Control remoto para programación y/o revisión de los parámetros de trabajo del Kit Solar.



La información contenida corresponde a valores nominales registrados bajo condiciones controladas de tensión y temperatura. Imagen de referencia, Sylvania se reserva el derecho de modificar y/o cambiar este producto o sus especificaciones técnicas sin notificación previa por evolución de la tecnología LED Solar.

Kit Solar ZD229 Gel

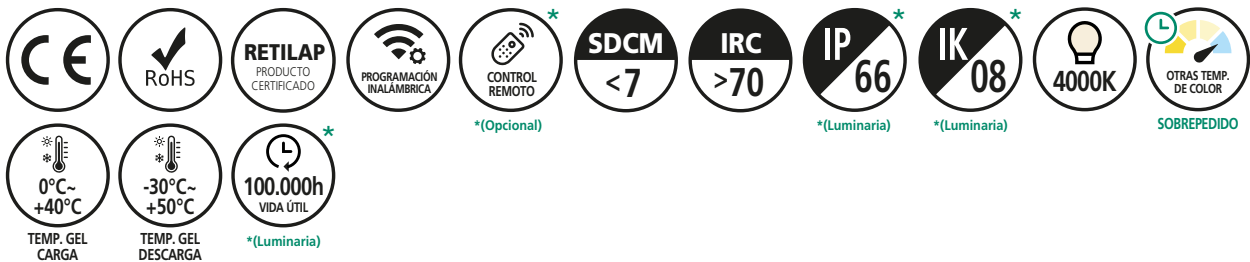

OTRAS OPCIONES DE COLOR SOBREPEDIDO



SylSmart City

CARACTERÍSTICAS

- Luminaria de alta especificación para alumbrado público con alimentación de corriente continua, diseño moderno y elegante.
- Luminaria de fácil instalación en brazo horizontal.
- El controlador solar está programado con perfil de atenuación automática para maximizar la autonomía de la batería.
- Se entrega programado: 12h - 100%. (Opcional: 4h - 100% / 4h - 30% / 4h - 60%).
- 3 metros de cable para panel solar.

Garantía:

- Luminaria ZD229 7 años, panel solar 12 años, batería gel 2 años y controlador 3 años.
- El desempeño óptimo de la batería del producto depende de las condiciones particulares de instalación respecto a horas de luz diurna, nubosidad, el clima, sombras provenientes de construcciones y objetos cercanos y atenuación configurada.
- Incluye soporte de panel solar (35W punta de poste o copa, 60W y 100W soporte con abrazadera), gabinete con controlador solar y baterías.

Opcional:

- Control remoto para programación y/o revisión de los parámetros de trabajo del Kit Solar.

DESCRIPCIÓN

Kit de iluminación con energía solar, incluye la luminaria, panel solar con soportes, controlador, baterías, cable solar, interruptores y gabinete de protección. Esta innovadora tecnología ofrece una forma conveniente y sostenible de iluminar vías y áreas exteriores con un mínimo de inversión y mantenimiento, al no requerir punto eléctrico y estar desconectado de la red.

ASPECTOS TÉCNICOS

Código	Potencia luminaria	Potencia panel solar	Capacidad de batería	Flujo luminoso	Autonomía
P38335	35W	165W	150Ah	5.425lm	36h
P38336	60W	2x165W	150Ah	9.300lm	20h
P38337	80W	2x165W	150Ah	12.640lm	24h
P38338	100W	450W	200Ah	15.500lm	24h
P38339	120W	450W	200Ah	18.840lm	20h
P38340	150W	580W	2x150Ah	22.500lm	24h

* Vida útil estimada, con mantenimiento del flujo luminoso al 70% (L70) LM80 TM21. "Se recomienda montaje en postes de diámetro superior a 10 cm. Consulte con el fabricante del poste el peso máximo soportado"
 Nota: El desempeño del Kit Solar depende de las condiciones climáticas particulares y obstrucciones en la radiación solar sobre el panel fotovoltaico.



La información contenida corresponde a valores nominales registrados bajo condiciones controladas de tensión y temperatura. Imagen de referencia, Sylvania se reserva el derecho de modificar y/o cambiar este producto o sus especificaciones técnicas sin notificación previa por evolución de la tecnología LED Solar.

Kit Solar Sylflood Gel



RAL 7042

OTRAS OPCIONES DE COLOR SOBREPEDIDO



DESCRIPCIÓN

Kit de iluminación con energía solar, incluye proyector LED, panel solar con soportes, controlador, baterías, cable solar, interruptores y gabinete de protección. Esta innovadora tecnología ofrece una forma conveniente y sostenible de iluminar escenarios deportivos, parques, plazuelas, vías peatonales y áreas exteriores con un mínimo de inversión y mantenimiento, al no requerir punto eléctrico y estar desconectado de la red.

ASPECTOS TÉCNICOS

Código	Potencia luminaria	Potencia panel solar	Capacidad de batería	Flujo luminoso	Autonomía
P38357	80W	2x165W	150Ah	11.440lm	24h
P38358	120W	450W	200Ah	17.760lm	20h
P38359	150W	580W	2x150Ah	22.200lm	24h
P38360	180W	2x165W	2x150Ah	25.740lm	20h

* Vida útil estimada, con mantenimiento del flujo luminoso al 70% (L70) LM80 TM21 @TC55°C.

"Se recomienda montaje en postes de diámetro superior a 10 cm. Consulte con el fabricante del poste el peso máximo soportado"

Nota: El desempeño del Kit Solar depende de las condiciones climáticas particulares y obstrucciones en la radiación solar sobre el panel fotovoltaico.

CARACTERÍSTICAS

- Proyector LED de alta especificación para alumbrado exterior de fácil instalación con alimentación de corriente continua.
- Controlador solar programado con un perfil de atenuación automática para maximizar la autonomía de la batería.
- Incluye controlador solar, paneles solares, baterías, gabinete para baterías y soporte de instalación de paneles en punta de poste.
- Se entrega programado: 12h - 100% (80W-150W), 5h - 100% (180W)
- 3 metros de cable para panel solar.

Garantía:

- Luminaria Sylflood 7 años, panel solar 12 años, batería gel 2 años y controlador 3 años.
- El desempeño óptimo de la batería del producto depende de las condiciones particulares de instalación respecto a horas de luz diurna, nubosidad, clima, sombras provenientes de objetos cercanos y construcciones.
- Incluye soporte de panel solar (35W punta de poste o copa, 60W y 100W soporte con abrazadera), gabinete con controlador solar y baterías.

Opcional:

- Control remoto para programar / ajustar parámetros de trabajo del Kit Solar.

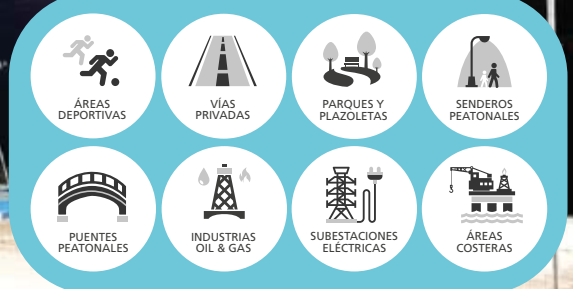

La información contenida corresponde a valores nominales registrados bajo condiciones controladas de tensión y temperatura. Imagen de referencia, Sylvania se reserva el derecho de modificar y/o cambiar este producto o sus especificaciones técnicas sin notificación previa por evolución de la tecnología LED Solar.



Kit Solar Syl Secure Gel

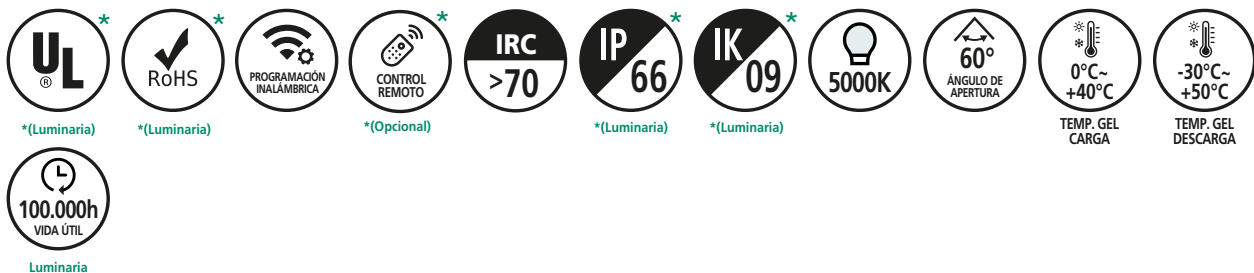

OTRAS OPCIONES DE COLOR SOBREPEDIDO



DESCRIPCIÓN

Sistema integral de iluminación solar para ambientes exigentes o altamente corrosivos, el cual aprovecha la energía del sol para proporcionar una iluminación de alta calidad. Esta innovadora tecnología ofrece una forma conveniente y sostenible de iluminar espacios con un mínimo de inversión y mantenimiento, al no requerir punto eléctrico y estar desconectado de la red.

ASPECTOS TÉCNICOS

Código	Potencia luminaria	Potencia panel solar	Capacidad de batería	Flujo luminoso	Eficacia máx. módulo LED
P38190	40W	165W	150Ah	5.200lm	130lm/W

* Vida útil estimada, con mantenimiento del flujo luminoso al 70% (L70) LM80 TM21 @25°C.

"Se recomienda montaje en postes de diámetro superior a 10 cm. Consulte con el fabricante del poste el peso máximo soportado"

Nota: El desempeño del Kit Solar depende de las condiciones climáticas particulares y obstrucciones en la radiación solar sobre el panel fotovoltaico.

CARACTERÍSTICAS

- Proyector LED diseñado para ambientes altamente corrosivos y vibración (Puertos y minas).
- Chasis en aleación de aluminio, sin cobre y con vidrio templado resistente a la corrosión.
- Luminaria de alta hermeticidad IP66 y lentes de vidrio resistentes a impactos y choques térmicos con certificación internacional ETL bajo estándar UL844.
- Componentes: Luminaria LED con resistencia a la corrosión, gabinete plástico en poliester, Panel solar policristalino y batería gel plomo 100% solar, no requiere acometida eléctrica.
- Fácil instalación, para poste vertical.
- Controlador programado para trabajar 12h al 100%.

Garantía:

- Luminaria 5 años, panel solar 12 años, batería 2 años y controlador 3 años.



La información contenida corresponde a valores nominales registrados bajo condiciones controladas de tensión y temperatura. Imagen de referencia, Sylvania se reserva el derecho de modificar y/o cambiar este producto o sus especificaciones técnicas sin notificación previa por evolución de la tecnología LED Solar.

Kit Solar ZD229 Litio Programadas

7 Años
GARANTÍA

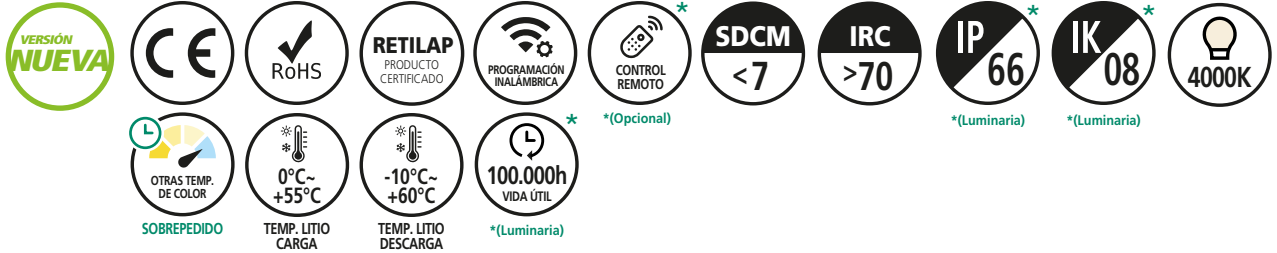

RAL 7004

OTRAS OPCIONES DE COLOR
SOBREPEDIDO



SylSmart City

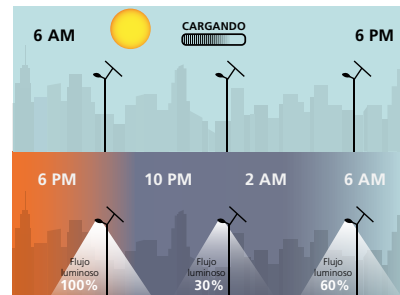

PROGRAMACIÓN

Sistema de iluminación profesional LED 100% Solar Sylvania programado para funcionar 4h al 100%, 4h al 30%, 4h al 60% con una autonomía desde 15h hasta 20h.

ASPECTOS TÉCNICOS

Código	Potencia luminaria	Potencia panel solar	Capacidad de batería	Flujo luminoso	Autonomía
P38400	60W	165W	50Ah	9.300lm	17h
P38401	80W	165W	75Ah	12.640lm	19h
P38402	100W	450W	75Ah	15.500lm	15h
P38403	120W	450W	2x50Ah	18.840lm	17h
P38404	150W	450W	2x75Ah	22.500lm	20h

* Vida útil estimada, con mantenimiento del flujo luminoso al 70% (L70) LM80 TM21.
"Se recomienda montaje en postes de diámetro superior a 10 cm. Consulte con el fabricante del poste el peso máximo soportado"
Nota: El desempeño del Kit Solar depende de las condiciones climáticas particulares y obstrucciones en la radiación solar sobre el panel fotovoltaico.

CARACTERÍSTICAS

- Luminaria de alta especificación de alumbrado público con una alimentación de corriente continua, diseño moderno y elegante.
- Montaje para poste con brazo horizontal o tubo vertical.
- El controlador solar está programado con perfil de atenuación automática para maximizar la autonomía de la batería.
- Se entrega programado:
4h - 100%; 4h - 30%; 4h - 60%.

Garantía:

- Luminaria ZD229 7 años, panel solar 12 años, batería litio 5 años y controlador 3 años.
- El desempeño óptimo e ideal del sistema depende de las condiciones particulares de instalación, respecto a las horas de luz diurna, nubosidad, el clima, sombras provenientes de construcciones y de objetos cercanos.
- Incluye soporte de panel solar (35W punta de poste o copa, 60W y 100W soporte con abrazadera), controlador solar y baterías.

Opcional:

- Control remoto para programación y/o revisión de los parámetros de trabajo del Kit Solar.
- Opción tele gestión 4G o LORA con posibilidad de conexión a sistema SCADA.



La información contenida corresponde a valores nominales registrados bajo condiciones controladas de tensión y temperatura. Imagen de referencia, Sylvania se reserva el derecho de modificar y/o cambiar este producto o sus especificaciones técnicas sin notificación previa por evolución de la tecnología LED Solar.

Kit Solar Integrada S60 y S90 PRO sin sensor

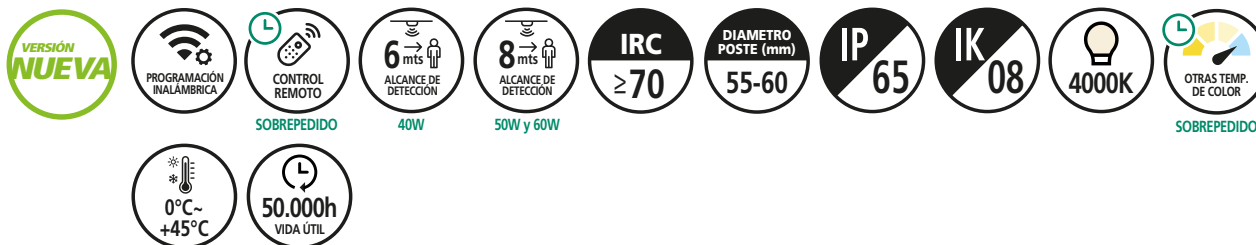

DESCRIPCIÓN

Sistema integral de iluminación LED Solar Sylvania, con una estructura unificada que incluye luminaria LED, panel solar, controlador, baterías de litio. Esta innovadora tecnología ofrece una forma conveniente y sostenible de iluminar áreas exteriores y senderos con un mínimo de inversión y mantenimiento, al no requerir punto eléctrico y estar desconectado de la red.

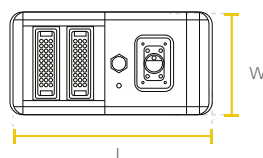

Watt	L(mm)	W(mm)	H(mm)
60W	1426	397	75
90W	1567	553	83

ASPECTOS TÉCNICOS

Código	Potencia luminaria	Potencia panel solar	Energía almacenada	Flujo luminoso	Eficacia máx. módulo LED
P40400	60W	90W	537.6Wh	13.200lm	220lm/W
P40401	90W	165W	921.6Wh	19.800lm	220lm/W

* Vida útil estimada, con mantenimiento del flujo luminoso al 70% (L70) LM80 TM21 @TC55°C.
Nota: El desempeño del Kit Solar depende de las condiciones climáticas particulares y obstrucciones en la radiación solar sobre el panel fotovoltaico.

CARACTERÍSTICAS

- Luminaria integrada con batería de litio de gran capacidad de almacenamiento de carga.
- La luminaria solar integrada cuenta con módulos LED ajustables, adaptándose a las direcciones de iluminación requerida.
- Luminaria con brazo ajustable para mayor ángulo de absorción de la energía solar.
- Lente óptico profesional y chip LED de alto desempeño, altura de montaje de 7-8 metros (60W) y 10-12 metros (90W).
- Panel solar de Silicio mono cristalino de alta calidad, que convierte la energía solar a electricidad.
- Batería de litio de larga vida útil de 3.000 ciclos.

Tipos de instalación:

- El desempeño óptimo de la batería del producto depende de las condiciones particulares de instalación respecto a horas de luz diurna, la nubosidad, el clima, las sombras provenientes de construcciones y objetos cercanos.



La información contenida corresponde a valores nominales registrados bajo condiciones controladas de tensión y temperatura. Imagen de referencia, Sylvania se reserva el derecho de modificar y/o cambiar este producto o sus especificaciones técnicas sin notificación previa por evolución de la tecnología LED Solar.

Kit Solar Integrada S40 / S50 y S60 PRO con sensor



52

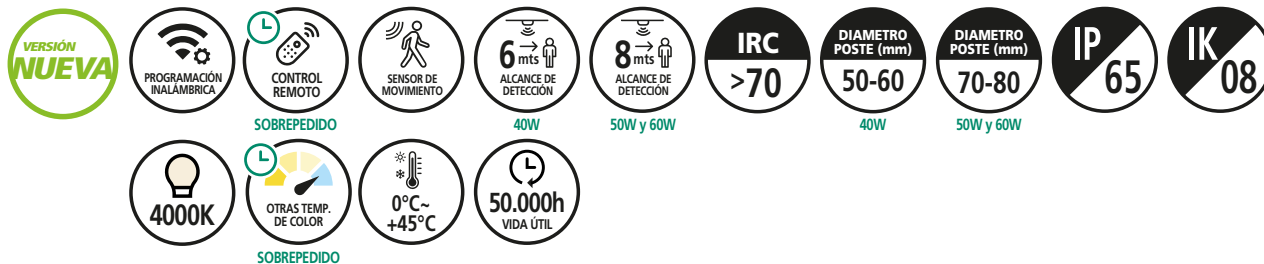

DESCRIPCIÓN

Sistema integral de iluminación LED Solar Sylvania, con una estructura unificada que incluye luminaria LED, panel solar, controlador, baterías de litio. Esta innovadora tecnología ofrece una forma conveniente y sostenible de iluminar áreas exteriores y senderos con un mínimo de inversión y mantenimiento, al no requerir punto eléctrico y estar desconectado de la red.

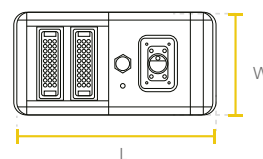
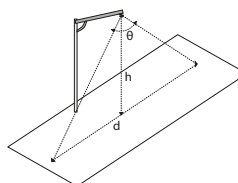

Rango del sensor	θ (angle)	h (height)	d (Width)
Microondas	65°	6m	7m

Watt	L(mm)	W(mm)	H(mm)
40W	776	397	75
50W	950	397	75
60W	1124	397	75

CARACTERÍSTICAS

- Luminaria integrada con batería de litio de gran capacidad de almacenamiento de carga.
- La luminaria solar integrada cuenta con módulos LED ajustables, adaptándose a las direcciones de iluminación requerida.
- Luminaria con brazo ajustable para mayor ángulo de absorción de la energía solar.
- Lente óptico profesional y chip LED de alto desempeño, altura de montaje de 6 metros - 40w y 8 metros para 50W y 60W.
- Panel solar de Silicio mono cristalino de alta calidad, que convierte la energía solar a electricidad.
- Batería de litio de larga vida útil de 2.000 ciclos.
- Sensor de movimiento con un alcance de hasta 8 metros.

Tipos de instalación:

- El desempeño óptimo de la batería del producto depende de las condiciones particulares de instalación respecto a horas de luz diurna, la nubosidad, el clima, las sombras provenientes de construcciones y objetos cercanos.

ASPECTOS TÉCNICOS

Código	Potencia luminaria	Potencia panel solar	Energía almacenada	Flujo luminoso	Eficacia máx. módulo LED
P40426	40W	49W	230.4Wh	8.200lm	205lm/W
P40427	50W	61W	307.2Wh	10.000lm	200lm/W
P40428	60W	73W	384Wh	12.000lm	200lm/W

* Vida útil estimada, con mantenimiento del flujo luminoso al 70% (L70) LM80 TM21 @TC55°C.
Nota: El desempeño del Kit Solar depende de las condiciones climáticas particulares y obstrucciones en la radiación solar sobre el panel fotovoltaico.



La información contenida corresponde a valores nominales registrados bajo condiciones controladas de tensión y temperatura. Imagen de referencia, Sylvania se reserva el derecho de modificar y/o cambiar este producto o sus especificaciones técnicas sin notificación previa por evolución de la tecnología LED Solar.

Kit Solar Integrado S15 y S40

2 Años
GARANTÍA



PROGRAMACIÓN INALÁMBRICA **CONTROL REMOTO*** **SENSOR DE MOVIMIENTO** **6 mts ALCANCE DE DETECCIÓN** **BOTÓN DE PRUEBA** **IRC >80** **DIÁMETRO POSTE (mm) 50-60** **IP 65** **IK 06** **4000K**

3 CCT **-20°C~+45°C** **50.000h VIDA ÚTIL**

SOBREPEDIDO



DESCRIPCIÓN

Sistema integral de iluminación LED Solar, con una estructura unificada que incluye luminaria LED, panel solar, controlador y baterías de litio. Esta innovadora tecnología ofrece una forma conveniente y sostenible de iluminar áreas exteriores y senderos con un mínimo de inversión y mantenimiento, al no requerir punto eléctrico y estar desconectado de la red.

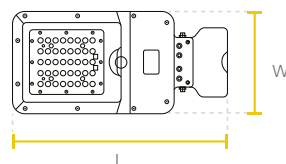

Watt	L(mm)	W(mm)	H(mm)
15W	473	209	51
40W	680	270	61

ASPECTOS TÉCNICOS

CARACTERÍSTICAS

- Luminaria integrada con batería de litio de gran capacidad de almacenamiento.
- Lente optico profesional y chip LED de alto desempeño, de amplia difusión de luz que brinda 100% aprovechamiento de la luminaria.
- Panel solar de silicio monocristalino de alta calidad, que convierte la energía solar a electricidad de alta eficiencia.
- El kit integrado se puede ajustar en forma flexible 20° hasta -10° que permite la optimización de la carga durante el día y permite el drenaje óptimo de agua en días lluviosos.
- Sensor de movimiento integrado de un rango amplio de hasta 6 metros a la redonda.
- Incluye control remoto que permite diferentes configuraciones de atenuación.

Tipos de instalación:

- Instalación en pared o en poste.
- El desempeño óptimo de la batería del producto depende de las condiciones particulares de instalación respecto a horas de luz diurna, nubosidad, clima, sombras provenientes de objetos cercanos y construcciones.

Código	Potencia luminaria	Potencia panel solar	Energía almacenada	Flujo lumin. inicial	Eficacia máx. módulo LED
P40415	15W	10W	43.8Wh	2.550lm	170lm/W
P29569	40W	21W	126Wh	6.800lm	170lm/W

* Vida útil estimada, con mantenimiento del flujo luminoso al 70% (L70) LM80 TM21. Nota: El desempeño del Kit Solar depende de las condiciones climáticas particulares y obstrucciones en la radiación solar sobre el panel fotovoltaico.



PARQUES Y PLAZAS **SENDEROS PEATONALES** **PUNTES PEATONALES** **PARQUEADEROS**

La información contenida corresponde a valores nominales registrados bajo condiciones controladas de tensión y temperatura. Imagen de referencia, Sylvania se reserva el derecho de modificar y/o cambiar este producto o sus especificaciones técnicas sin notificación previa por evolución de la tecnología LED Solar.

LED Light Solar



DESCRIPCIÓN

Sistema integral de iluminación LED Solar Sylvania, con una estructura unificada que incluye luminaria LED, panel solar, baterías de litio. Esta innovadora tecnología ofrece una forma conveniente y sostenible de iluminar áreas exteriores y senderos con un mínimo de inversión y mantenimiento, al no requerir punto eléctrico y estar desconectado de la red.

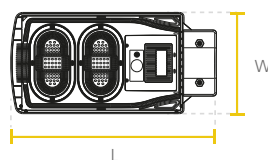

Watt	L(mm)	W(mm)	H(mm)
10W	384	190	64
15W	478	211	71
20W	624	225	71
25W	704	226	72
30W	785	226	72

ASPECTOS TÉCNICOS

Código	Potencia luminaria	Potencia panel solar	Energía almacenada	Flujo lumin. inicial	Eficiencia máx. módulo LED
P25445	10W	7W	19.2Wh	1.650lm	165lm/W
P40152	15W	9W	38.4Wh	2.475lm	165lm/W
P40153	20W	15W	57.6Wh	3.280lm	165lm/W
P40154	25W	16W	76.8Wh	4.125lm	165lm/W
P40155	30W	18W	76.8Wh	4.950lm	165lm/W

* Vida útil estimada, con mantenimiento del flujo luminoso al 70% (L70) LM80 TM21.
Nota: El desempeño del Kit Solar depende de las condiciones climáticas particulares y obstrucciones en la radiación solar sobre el panel fotovoltaico.

CARACTERÍSTICAS

- Luminaria LED integrada con batería de litio para uso residencial.
- El kit integrado cuenta con módulos LED y panel solar integrado en el conjunto.
- Con control remoto que permite diferentes configuraciones de modos de trabajo, tiempo y ajustes del sensor.



La información contenida corresponde a valores nominales registrados bajo condiciones controladas de tensión y temperatura. Imagen de referencia, Sylvania se reserva el derecho de modificar y/o cambiar este producto o sus especificaciones técnicas sin notificación previa por evolución de la tecnología LED Solar.

LED Solar Garden

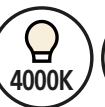

DESCRIPCIÓN

Kit de iluminación con energía solar que incluye luminaria, panel solar, soportes, baterías y controlador integrado en la luminaria. Esta innovadora tecnología ofrece una forma conveniente y sostenible de iluminar vías peatonales y áreas exteriores con un mínimo de inversión y mantenimiento, al no requerir punto eléctrico y estar desconectado de la red.

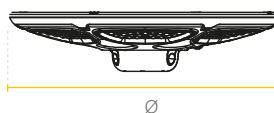

Watt	Ø(mm)	H(mm)
25W	526	115

ASPECTOS TÉCNICOS

Código	Potencia luminaria	Flujo lum. inicial	Tiempo de carga	Autonomía
P40324	25W	3.250lm	4-6h	10-14h

Producto para uso decorativo, no se recomienda para proyectos profesionales.
* El desempeño (lumen inicial y autonomía) del producto depende de las condiciones particulares de instalación respecto a horas de luz diurna, nubosidad, clima, y sombras

CARACTERÍSTICAS

- Ideal para iluminación en exteriores de conjuntos residenciales, parques y jardines.
- Fácil instalación en punto de poste o en pared.
- Temperatura ambiente de operación: -20 °C ~ 45 °C.
- **No incluye poste.**



La información contenida corresponde a valores nominales registrados bajo condiciones controladas de tensión y temperatura. Imagen de referencia, Sylvania se reserva el derecho de modificar y/o cambiar este producto o sus especificaciones técnicas sin notificación previa por evolución de la tecnología LED Solar.

Kit Solar Integrado

Todo en dos S30 / S50 / S60

1 Año
GARANTÍA



56



DESCRIPCIÓN

Kit de iluminación con energía solar que incluye luminaria, panel solar, soportes, baterías y controlador integrado en la luminaria. Esta innovadora tecnología ofrece una forma conveniente y sostenible de iluminar vías peatonales y áreas exteriores con un mínimo de inversión y mantenimiento, al no requerir punto eléctrico y estar desconectado de la red.

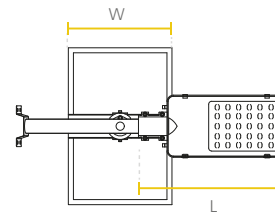

Luminaria			
Watt	L(mm)	W(mm)	H(mm)
30W / 50W	495	210	80
60W	500	200	90

Panel Solar			
Watt	L(mm)	W(mm)	H(mm)
30W	350	530	17
50W	350	700	17
60W	445	670	17

ASPECTOS TÉCNICOS

Código	Potencia luminaria	Flujo lum. inicial	Tiempo de carga	Autonomía
P23535	30W	3.600lm	5-6h	6-8h
P27769	50W	6.000lm	5-6h	6-8h
P29831	60W	7.200lm	5-6h	6-8h

Producto para uso decorativo, no se recomienda para proyectos profesionales.
* El desempeño (lumen inicial y autonomía) del producto depende de las condiciones particulares de instalación respecto a horas de luz diurna, nubosidad, clima, y sombras provenientes de construcciones y objetos cercanos, y atenuación configurada en el producto.

CARACTERÍSTICAS

- Ideal para iluminación en exteriores de conjuntos residenciales, parques y jardines.
- Fácil instalación en punto de poste o en pared.
- Temperatura ambiente de operación: -20 °C ~ 45 °C.
- **No incluye poste.**

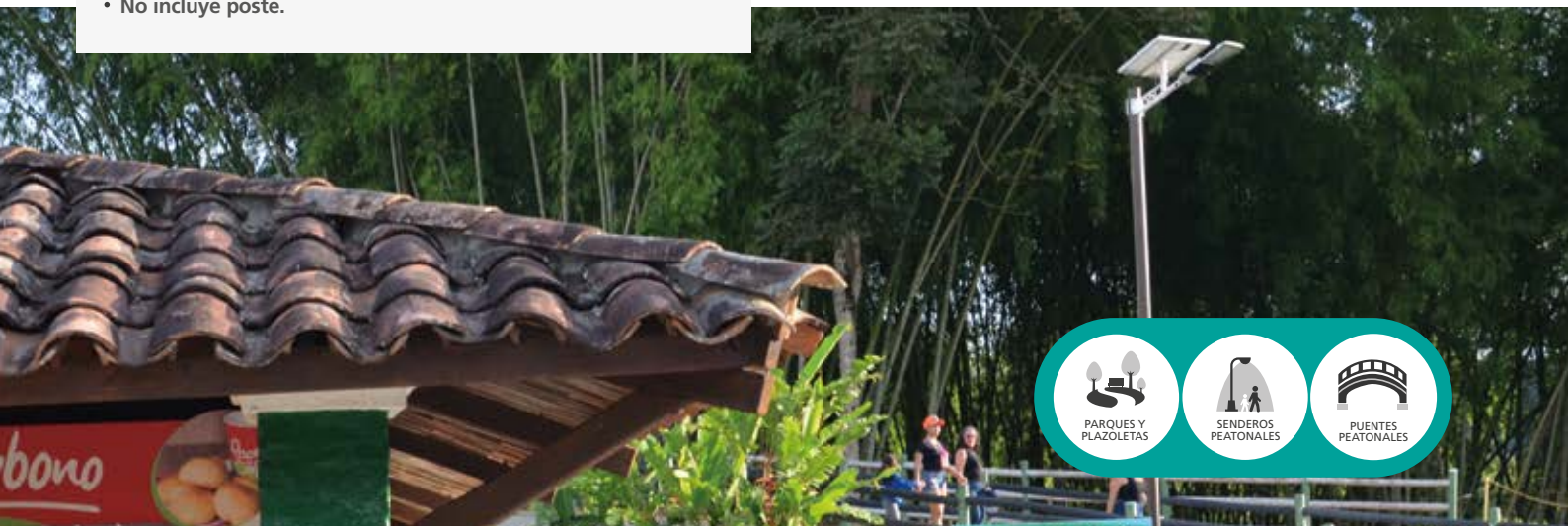

La información contenida corresponde a valores nominales registrados bajo condiciones controladas de tensión y temperatura. Imagen de referencia, Sylvania se reserva el derecho de modificar y/o cambiar este producto o sus especificaciones técnicas sin notificación previa por evolución de la tecnología LED Solar.

LED Jeta Solar PRO S55, S85 y S110

NUEVO

PROGRAMACIÓN INALÁMBRICA

CONTROL REMOTO
*(Opcional)

SDCM
<6

IRC
>70

DIÁMETRO POSTE (mm)
50-60

IP
66
*(Luminaria)

IK
07
*(Luminaria)

5000K

110°
ÁNGULO DE APERTURA

0°C~+40°C
TEMP. LITIO CARGA

-25°C~+45°C
TEMP. LITIO DESCARGA

50.000h
VIDA ÚTIL
*(Luminaria)



DESCRIPCIÓN

Sistema integral de iluminación solar, el cual aprovecha la energía del sol para proporcionar una iluminación exterior de alta calidad. Esta innovadora tecnología ofrece una forma conveniente y sostenible de iluminar con un mínimo de inversión y mantenimiento, al no requerir punto eléctrico y estar desconectado de la red.

Luminaria			
Watt	L(mm)	H(mm)	W(mm)
S55	208	170	33
S85	266	231	35
S110	266	231	35

Panel Solar			
Watt	L(mm)	H(mm)	W(mm)
S55	800	600	158.5
S85	890	800	163.5
S110	970	880	163.5

ASPECTOS TÉCNICOS

Código	Potencia luminaria	Potencia panel solar	Energía almacenada	Flujo luminoso	Eficacia máx. módulo LED
P40359	55W	90W	460.8Wh	10.000lm	180lm/W
P40360	85W	130W	614.4Wh	15.000lm	180lm/W
P40361	110W	165W	921.6Wh	20.000lm	180lm/W

* Vida útil estimada, con mantenimiento del flujo luminoso al 70% (L70) LM80 TM21.
Nota: El desempeño del Kit Solar depende de las condiciones climáticas particulares y obstrucciones en la radiación solar sobre el panel fotovoltaico.

CARACTERÍSTICAS

- Sistema integral de iluminación 100% solar que proporciona una iluminación exterior de alta calidad.
- Perfecto para jardines, terrazas, plazoletas, áreas comunes en conjuntos residenciales, industria y comercio.



La información contenida corresponde a valores nominales registrados bajo condiciones controladas de tensión y temperatura. Imagen de referencia, Sylvania se reserva el derecho de modificar y/o cambiar este producto o sus especificaciones técnicas sin notificación previa por evolución de la tecnología LED Solar.

LED Jeta Solar con Sensor

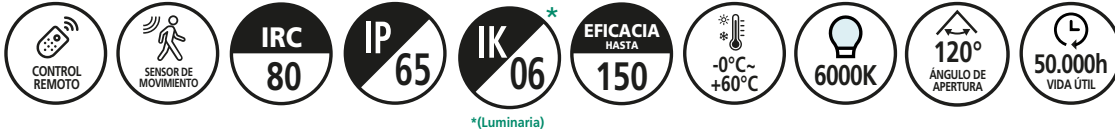

* (Luminaria)



DESCRIPCIÓN

Sistema integral de iluminación solar, el cual aprovecha la energía del sol para proporcionar una iluminación exterior de alta calidad. Esta innovadora tecnología ofrece una forma conveniente y sostenible de iluminar con un mínimo de inversión y mantenimiento, al no requerir punto eléctrico y estar desconectado de la red.

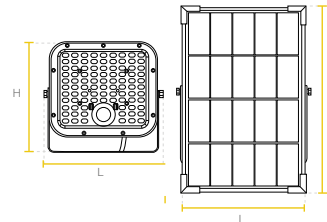

Luminaria

Watt	L(mm)	H(mm)	W(mm)
10W	153	144	32
30W	200	190	49

Panel Solar

Watt	L(mm)	H(mm)	W(mm)
10W	202.1	220.9	24
30W	354	254	38

ASPECTOS TÉCNICOS

Código	Potencia luminaria	Potencia panel solar	Flujo lumin. inicial	Eficacia máx. módulo LED
P29668	10W	4.5W	1.500lm	150lm/W
P29669	30W	12.5W	4.800lm	160lm/W

* Vida útil estimada, con mantenimiento del flujo luminoso al 70% (L70) LM80 TM21.
Nota: El desempeño del Kit Solar depende de las condiciones climáticas particulares y obstrucciones en la radiación solar sobre el panel fotovoltaico.

CARACTERÍSTICAS

- Componentes: Reflector LED de alta eficacia con panel solar policristalino fotovoltaico y batería integrados. 100% solar, no requiere cableado o acometida eléctrica.
- Fácil instalación, para sobreponer en pared.



La información contenida corresponde a valores nominales registrados bajo condiciones controladas de tensión y temperatura. Imagen de referencia, Sylvania se reserva el derecho de modificar y/o cambiar este producto o sus especificaciones técnicas sin notificación previa por evolución de la tecnología LED Solar.

LED Jeta Solar sin Sensor



*(Luminaria)

DESCRIPCIÓN

Sistema integral de iluminación solar, el cual aprovecha la energía del sol para proporcionar una iluminación exterior de alta calidad. Esta innovadora tecnología ofrece una forma conveniente y sostenible de iluminar con un mínimo de inversión y mantenimiento, al no requerir punto eléctrico y estar desconectado de la red.

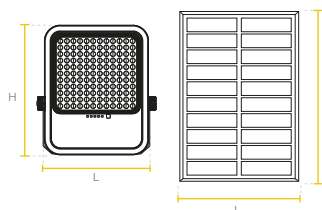

Luminaria

Watt	L(mm)	H(mm)	W(mm)
20W/24W	260	283	48
28W/30W	288	318	48

Panel Solar

Watt	L(mm)	H(mm)	W(mm)
20W	390	300	16
25W	390	360	16
30W	390	430	16
35W	390	510	16

ASPECTOS TÉCNICOS

Código	Potencia luminaria	Potencia Panel Solar	Flujo lumin. inicial
P40129	20W	20W	3.000lm
P40113	24W	25W	3.500lm
P40137	28W	30W	4.000lm
P40114	30W	35W	4.700lm

* Vida útil estimada, con mantenimiento del flujo luminoso al 70% (L70) LM80 TM21.
Nota: El desempeño del Kit Solar depende de las condiciones climáticas particulares y obstrucciones en la radiación solar sobre el panel fotovoltaico.

CARACTERÍSTICAS

- Sistema integral de iluminación 100% solar que proporciona una iluminación exterior de alta calidad.
- Perfecto para jardines, terrazas, plazoletas, áreas comunes en conjuntos residenciales, industria y comercio.



La información contenida corresponde a valores nominales registrados bajo condiciones controladas de tensión y temperatura. Imagen de referencia, Sylvania se reserva el derecho de modificar y/o cambiar este producto o sus especificaciones técnicas sin notificación previa por evolución de la tecnología LED Solar.

LED Solar Working



60

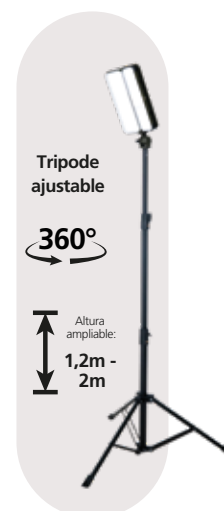

ASPECTOS TÉCNICOS

Código	Potencia total	Potencia lámpara portátil	Flujo lumin. total*	Flujo lámpara portátil
P40183	26W	13W	3.000lm	1.400lm

*El desempeño (lumen inicial, autonomía y tiempo de carga) del producto depende de las condiciones particulares de instalación respecto a horas de luz diurna, nubosidad, clima y sombras provenientes de construcciones, objetos cercanos y atenuación configurada en el producto.

CARACTERÍSTICAS

- Excelente para actividades al aire libre, de trabajo, o en el campo. Disfrútalo durante el camping, pintura, fotografía u otras actividades de taller o en exteriores.
- Puede ser cargada mediante su panel solar integrado o con cargador gracias a que cuenta con entrada tipo C de carga.
- El módulo extraíble puede ser usado como banco de carga para dispositivos móviles.

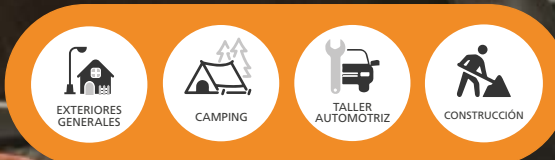

La información contenida corresponde a valores nominales registrados bajo condiciones controladas de tensión y temperatura. Imagen de referencia, Sylvania se reserva el derecho de modificar y/o cambiar este producto o sus especificaciones técnicas sin notificación previa por evolución de la tecnología LED Solar.

SYLVANIA | Solar+





PARQUE
DEL CAFÉ
QUINDÍO - COLOMBIA

PROYECTOS que brillan.

A través de nuestro equipo comercial, una red de distribuidores e integradores, estamos en capacidad de manejar cada proyecto de iluminación como una solución integral, aplicando la normativa vigente. Nuestros departamentos comercial y de diseño realizan propuestas técnicas y económicas con el objetivo de generar ahorros de energía y reducir los costos de operación.

Retrofit

El trabajo que realizamos en Sylvania respecto a los proyectos de actualización de tecnología, se define como el proceso mediante el cual se optimiza una instalación de iluminación, cambiando por fuentes de luz más eficientes y modernas, reduciendo por ende el consumo eléctrico.



¿Cómo trabajamos las reconversiones en los proyectos de nuestros clientes?

- Evaluamos la situación actual.
- Hacemos una propuesta luminotécnica de mejora o mantenimiento.
- Realizamos una propuesta económica buscando el mejor retorno de inversión.





Ranqueo del Café



—
VÍA PRINCIPAL AYAPÉL
CÓRDOBA - COLOMBIA



—
BODEGAS
SYLVANIA COLOMBIA
BOGOTÁ - COLOMBIA



—
**BODEGAS
SYLVANIA COLOMBIA**
BOGOTÁ - COLOMBIA





—
UNIVERSIDAD UPB
MONTERÍA - COLOMBIA









VILLA NUEVA
CASANARE - COLOMBIA



Contáctenos

Oficinas Centrales

Global – Feilo Sylvania

Budapest, Hungría
T. +36 1 880 5900

Américas

Colombia, Perú y Venezuela

Bogotá, D.C.
T. +57 1 782 5200
F. +57 1 719 9621
servicioalcliente.co@sylvania-lighting.com

Argentina, Chile, Uruguay, Paraguay y Bolivia

Buenos Aires
T. +54 11 4546 4200
F. +54 11 4546 4228

Costa Rica y el Caribe

San José
T. +506 2210 7678
F. +506 2232 8718

Ecuador

Quito
T +593 2 281 0773
F +593 2 281 0007

El Salvador

San Salvador
T. +503 2239 2239
F. +503 2284 9670

Guatemala

Cd. Guatemala
T. +502 2313 5300

Honduras

San Pedro Sula
T. +504 9481 7903
Tegucigalpa
T. +504 3374 1810

México

Cd. México
T. +52 55 5387 7670
F. +52 55 4627 5500

Nicaragua

Managua
T. +505 2278 6445

Panamá

Cd. Panamá
T. +507 360 3100
F. +507 236 1315

República Dominicana

Santo Domingo
T. +1 (809) 676 3030

SYLVANIA

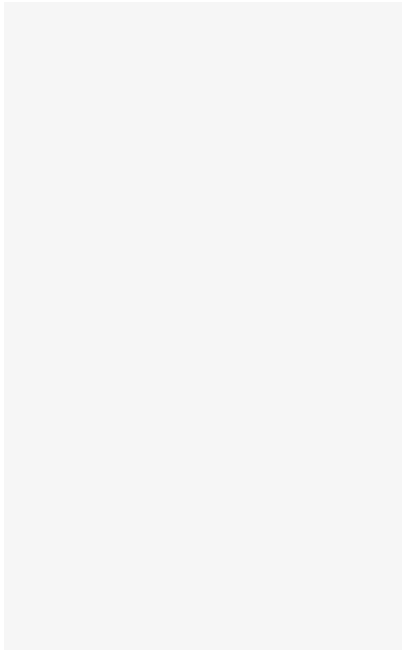

Aunque se han realizado todos los esfuerzos para garantizar la precisión en la compilación de los detalles técnicos de esta publicación, las especificaciones y los datos de rendimiento cambian constantemente. Por lo tanto, los detalles actuales deben consultarse con Feilo Sylvania Europe Limited.

Copyright Feilo Sylvania Europe Limited

sylvania-latam.com

sylvania-colombia.com

A Feilo Sylvania Company